



LANGUE VIVANTE I

ALLEMAND

Daten-Skandal bei Facebook

1 Zwei Milliarden Menschen nutzen täglich Facebook. Gründer Mark Zuckerberg gehört zu den
2 reichsten Menschen der Welt. Doch das **Unternehmen** steht immer wieder in der Kritik,
3 persönliche Daten nicht zu schützen.

4 Mark Zuckerberg war gerade einmal 19 Jahre alt und im zweiten Semester an der Harvard-
5 Universität in Cambridge, als er 2004 das soziale Netzwerk Facebook gründete. Seine Idee
6 damals war, dass sich Menschen auf der ganzen Welt **vernetzen** und Informationen
7 austauschen können. Heute nutzen mehr als zwei Milliarden Menschen Facebook. 2017
8 machte das Unternehmen einen Gewinn von 16 Milliarden Dollar. Das waren 50% mehr als
9 2016. Und Zuckerberg selbst ist inzwischen der jüngste Milliardär aller Zeiten.

10 Doch Facebook wird auch häufig kritisiert. Zuletzt soll eine Analysefirma, die unter anderem für
11 das Wahlkampfteam von Donald Trump arbeitete, an die **Daten** von 87 Millionen Facebook-
12 Usern gekommen sein. „Es war mein Fehler“, entschuldigte sich Mark Zuckerberg für den
13 Skandal. „Ich bin verantwortlich für das, was bei Facebook passiert.“

14 Facebook hat dadurch das Vertrauen vieler User verloren. Einige haben ihr Konto gelöscht,
15 doch die meisten sind geblieben. Dabei wissen viele, dass sie einen Kompromiss eingehen,
16 wenn sie sich bei Facebook anmelden: Sie dürfen sich gratis mit der ganzen Welt vernetzen;
17 gleichzeitig geben sie Facebook aber das Recht, ihre Daten zu analysieren, damit passende
18 **Werbung** platziert werden kann.

19 Um in Zukunft zu verhindern, dass Daten an Firmen weitergegeben werden, ohne dass die
20 Nutzer **zustimmen**, will Zuckerberg 20.000 Menschen **einstellen**, die sich um die
21 Datensicherheit kümmern. Auch wenn die Firma mit den Folgen des Skandals noch einige
22 Jahre zu kämpfen hat, glauben Experten nicht, dass das Unternehmen in Gefahr ist.

Top-Thema – Lektionen / DW/13. 04. 2018

Vocabulaire: **vernetzen:** connecter; **die (persönlichen) Daten:** les données (personnelles) ;
das Unternehmen: l’entreprise ; **die Werbung:** la publicité; **zustimmen:** donner son accord ;
einstellen: embaucher

1 COMPREHENSION DU TEXTE (08 points)

1.1 Associer les éléments de la colonne de gauche avec ceux de droite pour avoir l’affirmation correcte, puis remplir le tableau suivant. (02 points)

1. Trotz heftiger Kritik	a. wurden von einer Firma benutzt.
2. Persönliche Daten	b. muss er mehr Angestellte haben.
3. Mark Zuckerberg	c. macht Facebook immer noch Gewinn.
4. Aber dafür	d. verspricht mehr für die Sicherheit zu tun.

1.	2.	3.	4.

LANGUE VIVANTE I**Epreuve du 1^{er} groupe****1.2 Choisir a, b ou c pour compléter les affirmations suivantes.****(04 points)**

- 1.2.1 Das Hauptproblem im Unternehmen von Zuckerberg ist, dass ...
- Milliarden Menschen täglich Facebook nutzen.
 - man das Geburtsdatum der Nutzer nicht kennt.
 - man die Informationen über die Nutzer nicht gut bewahren kann.
- 1.2.2 Das Unternehmen wurde gegründet, damit alle ...
- Kontakt zueinander haben können.
 - Informationen über Mark Zuckerberg selbst haben können.
 - Milliarden Dollar gewinnen können.
- 1.2.3 Der größte Skandal kam von ...
- dem amerikanischen Präsidenten.
 - den Nutzern selbst.
 - einem interessierten Unternehmen.
- 1.2.4 Sie denken, trotz des Skandals gebe es ... Gefahr für die Zukunft von Facebook.
- keine
 - mehr....
 - immer mehr.

1.3 Répondre aux questions suivantes.**(02 points)**

- 1.3.1 Warum spricht man von einem Kompromiss bei den Facebook-Usern?
- 1.3.2 Wie kann Zuckerberg die Sicherheit garantieren?

2 COMPETENCE LINGUISTIQUE**(06 Points)****2.1 Choisir entre a et b la définition qui convient aux termes suivants.****(01 point)****➤ Der Kompromiss:**

- Man ist nicht total einverstanden mit der vorgeschlagenen Lösung, aber man akzeptiert sie immerhin, weil man Interessen hat.
- Man ist mit einer Schwierigkeit konfrontiert, die man lösen kann.

➤ Für etwas verantwortlich sein:

- a → Fragen beantworten, die nicht zu kompliziert sind.
- b → Seine Pflichten anerkennen und dazu bereit sein, sie zu erledigen.

2.1 Corriger les quatre fautes glissées dans le texte suivant.**(02 points)**

Meine zahlreichen Facebook-Kontakte sind auch richtigen Freunde für mich. Wie ich interessieren sie sich mit Mode und Fotografieren. Wir denken natürlich an unser schönes Image. Deshalb wir sind sehr oft vernetzt. Wir posten auch ganz schöne bilder.

2.2 Réécrire le texte suivant en mettant les verbes entre parenthèses aux temps et voix qui conviennent.**(03 points)**

Im Jahr 2017 _____ ich einen Mann _____ (kennen lernen), der heute bei Facebook _____ (arbeiten). Er _____ dort vor sechs Monaten von Zuckerberg _____ (einstellen). Aber der glückliche Mann sagt, er _____ sich nicht gut an seinem neuen Arbeitsplatz (fühlen). Das kann ich aber nicht glauben!

3 EXPRESSION PERSONNELLE**(06 Points)****Traiter un sujet au choix. Environ 150 mots.**

- 3.1 Viele Leute sind gern in den sozialen Netzwerken (Facebook, Instagram, WhatsApp...). Was ist interessant dabei? Was machst du persönlich in diesen Netzwerken? Gibt es Vorteile und Nachteile? Erzähl bitte!
- 3.2 Studium führt zum Erfolg. Bist du dieser Meinung? Kennst du Leute, die ohne Studium reich oder bekannt geworden sind? Gib ein konkretes Beispiel und erzähle!



ANGLAIS

HybridCars.com's Brad Berman Examines Recycling in Auto Industry

Recycling is on the upswing in the automotive industry, but what else can be done? Brad Berman tells us what is on the horizon.

Most conversations about the environmental impact of cars focus on drivetrains — hybrid versus diesel versus electric, etc. At our two websites, HybridCars.com and PluginCars.com, we take a more holistic view by examining the eco-impact of the entire product lifecycle. For example, I recently interviewed Debbie Mielewski, technical leader, Plastics Research Group at Ford. She said, “One day, I hope to see the automotive world go totally compostable, removing the use of petroleum-based parts 100%.”

Ford Technical Leader of Plastics Research Debbie Mielewski observes a polyol separation in the laboratory. The use of new bio-based materials — used in everything from seats to dashboards — could have a big impact on energy, as well as the environmental safety of passengers. That’s why Ford is expanding its use of bio-based soy foam throughout nearly all of its vehicle lineup **this year** as part of an ongoing effort to use more renewable and recyclable materials. Ford’s use of bio foam has helped the company reduce its petroleum oil usage by more than 3 million pounds annually and its carbon dioxide emissions by **11 million pounds** annually. “Right now, most of the vehicle is comprised of metals, which are already recycled,” Mielewski said. “Plastics compose about 300 pounds of the typical vehicle, and although some of that plastic is already recycled — and we are working on technologies to recycle more — *there is plastic going into landfills.*” She hopes that growing materials for cars and putting them back into soil at their end of life will reduce the company’s overall environmental impact. “*It’s just going to take some time, and some growing pains, to get there,*” she said.

Meanwhile, automakers are racing toward bringing electric cars, such as the Nissan LEAF and Chevy Volt, into the mainstream. As a result, environmentalists worry about the ability to properly recycle the batteries that power those cars. Good news: The first lithium battery recycling plants are already being established. Last year, the U.S. Department of Energy granted \$9.5 million to California-based Toxco to build America’s first recycling facility for lithium ion vehicle batteries, which can be lighter and smaller, while carrying more energy and providing more power. The DOE grant will help Toxco transfer the Trail recycling process to its Ohio operations, laying the foundation for an advanced lithium battery recycling plant that can expand to meet expected rapid growth in the U.S. electric car market. To keep up with **this kind of news**, visit HybridCars.com and PluginCars.com. Our mission is to provide trustworthy, clear information about the next generation of alternative energy vehicles — creating a movement of consumers eager to purchase cars and trucks that use less oil, have a smaller environmental impact and are fun to drive. Brad Berman is the editor of HybridCars.com and PluginCars.com.

By RecycleNation September 7, 2010

<https://recyclenation.com/2010/09/hybridcars-brad-berman-examines-recycling-auto-industry/>

I. READING COMPREHENSION

A. A part of this text is about an interview. Complete the chart with information from it. (2.5 marks)

INTERVIEW REPORT

Rubrics	Answers
Interviewer	1. -----
Interviewee	2. -----
Position of interviewer	3. -----
Position of interviewee	4. -----
Theme of interview	5. -----
Main concern	The environmental impact of cars
Main objective of the automotive industry	6. -----
New recycling technology	7. -----
Target automakers	8. -----
New lab process to make material for car parts	9. -----
New recycling material obtained	10. -----

B. Find out the meaning of these ideas by circling a, b, or c. (2.5 marks)

11. **“Recycling is on the upswing in the automotive industry”** means Recycling is
 - a. flourishing in the car industry”
 - b. a major issue in the car industry”
 - c. now easier for the car industry”
12. **“to see the automotive world go totally compostable”** means All car parts are
 - a. composed of plastic
 - b. biodegradable
 - c. easy to shape
13. **“there is plastic going into landfills”** means Plastic waste is
 - a. filling the land
 - b. removed from the land
 - c. still found in dumping grounds
14. **“It’s just going to take some time, and some growing pains, to get there,”** means
 - a. Much effort will be needed before automakers are able to reduce the overall environmental impact of cars.
 - b. Much effort will be needed by car manufacturers to grow materials for cars.
 - c. Not much effort will be needed to reduce cars impact on the environment.
15. **“automakers are racing toward bringing electric cars into the mainstream”** means
 - a. Electric race cars are designed to compete in the car market.
 - b. Making electric cars popular is a challenge automakers are facing.
 - c. Automakers are competing to impose electric vehicles in the car market.

C. Find in the text what these words or expressions refer to. (2 marks)

16. “we” (line 2) -----
17. “this year” (line 9) -----
18. 11 million pounds (line 12) -----
19. “this kind of news” (line 26) -----

D. If True, write T. if False, write F. Justify quoting from the text. (2 marks)

20. With the use of bio-foam, the reduction cost of petroleum oil usage is approximately 4 times as low as the reduction cost of carbon dioxide emissions.

21. The next generation of cars will be running on alternative energy in accordance with HybridCars.com and PluginCars.com mission view.

II. LINGUISTIC COMPETENCE

E. Complete the paragraph with the correct PREPOSITIONS. (1 mark = 0.25x4)

In addition to the sustainable efforts being made -----²² the automotive industry, environmentalists are expecting financial support -----²³ the US government. To carry -----²⁴ an efficient environmental program, strict sanctions will be imposed -----²⁵ any offenders.

F. Complete with the right derivative of each word. (1.5 marks)

26. Despite the fact that they are reliable, car batteries may ----- (**unexpected**) fail to operate because of misconception in the initial product.
27. There is a total ----- (**commit**) of both environmentalists and car engineers to find efficient and eco-friendly alternatives to polluting car parts.
28. Recharging at home is highly ----- (**benefit**) and time saving to electric car owners and users.

G. Complete with the right form of each verb in brackets. (3 marks)

Big car manufacturing companies²⁹ ----- (**BE**) eager, throughout the years, to reduce gas emissions by cars. The first electric vehicle³⁰ ----- (**TEST**) a few years ago to serve that purpose. Besides, it³¹ ----- (**DECIDE**) recently by high ranking political officials together with engineers that the priority of priorities³² ----- (**BE**) the protection of the environment. If world leaders³³ ----- (**ANTICIPATE**) the consequences of climate change due to pollution, global warming³⁴ ----- (**BE**) a thing of the past.

H. Reformulate the sentences using the prompts given. (1.5 marks)

35. Technologies for recycling batteries are inexistent, yet automakers are racing toward bringing up electric cars into the mainstream.

Despite -----

36. The Ford Company has improved the environmental safety of passengers with the expanding use of bio-based soy foam.

Thanks to -----

37. Consumers can now purchase cars having a smaller environmental impact with clear information about the next generation of alternative energy vehicles available on HybridCars.com

As consumers -----

III. WRITING: Choose one topic and write a passage of not more than 150 words. (4 marks)

Topic 1:

For achieving higher performance and sustainable development, do you think that engineers can develop car technologies without taking into account their impact on our environment? State your point of view.

Topic 2:

In your country, which of these technologies hybrid, diesel and electric cars will be more appropriate and efficient? Make your choice and give your reasons.



Épreuve du 1^{er} groupe

A N G L A I S

Arabic (العربية) is a Semitic language, in the same family as Hebrew and Aramaic. Around 260 million people use it as their first language. Many more people can also understand it, but not as a first language. It is written with the Arabic alphabet, which is written from right to left, like Hebrew. 4 Since it is so widely spoken throughout the world, it is one of the six official languages of the UN, alongside English, Spanish, French, Russian, and Chinese.

Many countries speak Arabic as an official language, but not all of them speak it the same way. There are many dialects, or varieties of the language, like Modern Standard Arabic, Egyptian Arabic, 8 Gulf Arabic, Maghreb Arabic, Levantine Arabic, and many others. Some of these dialects are very different from each other; as a result speakers find it hard to understand the other.

Most of the countries that use Arabic as their official language are in the Middle East. They are part of the Arab World. This is because the largest religion in the Middle East is Islam. The language 12 is very important in Islam because Muslims believe that Allah (God) used it to talk to Muhammad through the Archangel Jibreel (Gabriel), giving him the Quran in Arabic. Many Arabic speakers are Muslims, but not all are.

Arabic is also becoming a popular language to learn in the Western world, even though 16 Arabic grammar is sometimes very hard to learn for native speakers of Indo-European languages. Many other languages have borrowed words from Arabic, because of its importance in history. Some English words that have Arabic origin are: sugar, cotton, magazine, algebra, alcohol, and Emir. Arabic is an official language of many 20 countries such as Algeria, Mauritania, Iraq, Bahrain...

Adapted from <https://simple.m.wikipedia.org>

I. TEXT COMPREHENSION: 08 marks

A) Indicate the numbers of the paragraphs in which the following ideas are developed in the text. (03 marks)

Ideas	Paragraph n°
1. The influence of Arabic on other languages	
2. The relationship between the language and religion	
3. Various types of Arabic	

B) Are these statements TRUE or FALSE? Quote specific text passages to justify your answers. (03 marks)

4. Arabs and Jews (Israelis) speak languages which have a common origin.

5. It is difficult for two Arabs to have a discussion if they speak different types of Arabic.

6. People in European countries are more and more interested in learning Arabic.

C) Read the text again and find the passages which contain the following information: (02 marks)

7. The number of people who speak Arabic at home.

☞ _____

8. Proof that Arabic is used by the world’s biggest organization.

☞ _____

9. A major difficulty for Europeans who learn Arabic.

☞ _____

10. Arabic vocabulary which is now used in other languages.

☞ _____

II. LINGUISTIC and COMMUNICATIVE COMPETENCE: 07 marks

D) Indicate the correct correspondences between the statements (11-14) and the notions (a-e). (02 marks)

a) **Contrast** * b) **Addition** * c) **Listing** * d) **Consequence** * e) **Reason**

11. *As a result*, speakers find it hard to understand the other. ☞ _____

12. This is *because* the largest religion in the Middle East is Islam. ☞ _____

13. Arabic is *also* becoming a popular language... ☞ _____

14. English words from Arabic origin are: *sugar, cotton, magazine*, etc. ☞ _____

E) Choose the right options in parentheses to complete this passage. (03 marks)

Arabic is an international language. It is one of the (15) _____ (*more/much/most*) spoken languages in the world. Indeed, it is used by Arab people, but also by Non-Arab Muslims who (16) _____ (*need/want/like*) it to read The Quran. The type of Arabic spoken can vary depending (17) _____ (*on/in/of*) the nationality of the speakers. However, when it comes to reading the Holy Quran, there are very (18) _____ (*many/few/little*) differences which do not affect the meaning of the text. In fact, Muslims believe that God (19) _____ (*has preserved/preserves/is preserving*) the Book in the same version as the one it was some 1,500 years (20) _____ (*since/for/ago*).

F) Use an appropriate form of the word in parentheses to fill in the blank. (02 marks)

21. The Arabic language is not just about religion; it is also about _____ (*cultural*).

22. By the way, some Christians speak Arabic _____ (*good*) than many Muslims.

23. The Arab League is essentially _____ (*composition*) of Asian countries. But some of its members are on the African continent.

24. Most Arab governments have no _____ (*diplomat*) relationships with Israel.

ANSWER KEY

I. TEXT COMPREHENSION: 08 marks

A) Ideas/Paragraph Matching: (01 x 3 = 03 marks)

1. Parag.4

2. Parag.3

3. Parag.4

B) True or False Statements + Justifications: (01 x 3 = 03 marks)

4. True: "Arabic is a Semitic language, in the same family as Hebrew and Aramaic."

5. True: "Some of these dialects are so different from each other, as a result speakers find it hard to understand the other"

6. True: "Arabic is also becoming a popular language to learn in the Western world"

C) Finding Specific Info: (0.5 x 4 = 02 marks)

7. 260 million people;

8. It is one of the six official languages of the UN;

9. Arabic Grammar;

10. Sugar, cotton, magazine, algebra, alcohol, and Emir

II. LINGUISTIC and COMMUNICATIVE COMPETENCE: 06 marks

D) Statements/Notions Matching: (0.5 x 4 = 02 marks)

11. Consequence;

12. Reason;

13. Addition;

14. Listing

E) MCQ (0.5 x 6 = 03 marks)

15. most

16. need

17. on

18. few

19. has preserved

20. ago

F) Word Building: (0.5 x 4 = 02 marks)

21. culture

22. better

23. composed

24. diplomatic

III. WRITING: 05 marks

Topic understanding, relevance of ideas and illustrations: 03 marks

Coherence, cohesion and language accuracy: 02 marks

**LANGUE VIVANTE I****Epreuve du 1^{er} groupe****ANGLAIS****How do young people communicate today?**

Children and adolescents seem to communicate with their peers more electronically than face-to-face. They chat with their friends through instant messaging, texting, social network sites such as Facebook and email. They are often **multi-tasking**; they may be texting several of their friends while chatting via instant message and at the same time listening to the latest music download.

Their world is insular, in constant motion and seemingly never ending. There is information sharing in these messages which appear to be slightly exaggerated sound bites. Discussions about homework, spots and the latest trends are shared. Drama and conflict are also included in these conversations, but there is no real means to resolve them.

Their online conversations tend to be short, but the back and forth dialogue with a multitude of friends can last for hours and simultaneously they are playing the latest video game. They also consider that playing online games with their friends is meaningful contact and conversation. This seems more like parallel play as opposed to really being engaged with one another.

Not talking directly to each other has caused **this means of discussion** to become threatening. Online chats are communicated through keyboard strokes and can be discontinued at any time. It would be awkward to end face-to-face discussion abruptly. It is probably even more uncomfortable for kids to begin a face-to-face discussion.

Multi-tasking electronically creates anxiety and diminishes meaningful discussion and relationships. Many children and adolescents feel like their lives are empty if they don't devote an inordinate amount of time each day to multi-tasking. It seems that the absence of moving from one text to another then to an online chat and then to one's Facebook page creates alarming boredom. This sense that there is nothing to do eventually creates anxiety that causes emotional outbursts or increased sadness.

What can parents do about this phenomenon? You can model effective communication with other adults in your life as well as your children. You can insist that they do not have earphones on while you are attempting to talk with them. You can also limit your children's time on these gadgets. You can spend quality time with your kids talking about how they feel about school, their future and their relationship with you. Help them go beyond one word responses.

Keep reading by author Bob LIVINGSTONE – LCSW

Adapted from: <http://www.mentalhelp.net>

LANGUE VIVANTE I

I-READING COMPREHENSION (08 marks)

A- Complete the chart below with adequate information from the text.

(0.5 X 4 = 2 marks)

	Two problems related to the use of electronic devices.	Two solutions to the use of electronic devices.
Young people's means of communication	1. _____	3. _____
	_____	_____
	2. _____	4. _____
	_____	_____

B- Fill in the gaps in this passage with relevant words from the indicated paragraphs

(0.5 X 4 = 2 marks)

Children and adolescents mostly use cell phones as their main means of communicating via text (5) _____ (P. 1). Most parents buy their (6) _____ (P. 4) cell phones for the false sense of security that they will be able to reach them at any time, but many of them will simply not answer when their parents ring them up. This preference to communicate (7) _____ (P. 5) rather than face-to-face is a mode of communication which can even damage their (8) _____ (P. 6) with their family members.

C- Statement (9) is false; statement (10) is true. Justify each answer with relevant passages from the text. (1 X 2 = 2 marks)

9- Young people manage to solve their online conversational problems originating from their chats. (False)

Justification: _____

10- A lot of kids find it difficult to abstain from using their electronic devices. (True)

Justification: _____

D- what do the following words refer to in the text?(1 X 2 = 2 marks)

11- **multi-tasking**(paragraph 1): _____

12- **this means of discussion** (paragraph 4): _____

II-LINGUISTIC AND COMMUNICATIVE COMPETENCE

(06 marks)

E- Fill in the gaps in this passage with appropriate words derived from the ones in brackets

(0.5 X 4 = 2 marks)

Reliance on electronic devices causes young people not to have the patience for long and (13) _____ (**mean**) discussions. In fact, the absence of face-to-face communication eliminates any attempt to solve problems together. Sometimes conflicts with close friends require real (14) _____ (**commit**) to compromise. This process takes time and energy. That is why it is very fulfilling once you have been (15) _____ (**success**) in reaching a (16) _____ (**satisfaction**) solution.

LANGUE VIVANTE I

F- Combine items in column A with those in column C using the right prepositions in column B.

(0.5 X 4 = 2 marks)

Column A	Column B	Column C
17. Young people's dependence	on without with of about	electronic devices causes them not to have the patience for long and important face - to - face conversations.
18. Are parents really anxious		chatting on social networks?
19. Teenagers are fond		the way their kids chat on social networks?
20. Is it easy for youngsters to stay a whole day		using cell phones as their main means of communication.

Answers:

17. Young people's dependence _____

18. Are parents really anxious _____

19. Teenagers are fond _____

20. Is it easy for youngsters to stay a whole day _____

G- Complete meaningfully this conversation between father and son on the use electronic devices. Choose the words from the list below and use them in the right form.

(0.5 X 4 = 2 marks)

Share-Spend-Play-Download-Edit

Father: I've noticed that you spend too much time on your cell phone. Can you tell me what you're really doing with it or who you're (21) _____ with?

Son: Dad, to tell you the truth, I'm not gaming!

Father: Whatever! I would rather you (22) _____ less time on this gadget! You know it can cause Repetitive Stress and brain cancer.

Son: Dad, we're having a project presentation tomorrow, so I'm (23) _____ information from the Net and (24) _____ it with my classmates: it's a learning tool!

III- **WRITING:** Choose one topic and write about 250 words on it. (06 marks)

Topic 1: One of your classmates spends long hours communicating on social networks. You try to convince him/her to limit his/her connection time. Write out your conversation.

Topic 2: Many parents worry about the way their children use electronic devices. According to you, what can be the main advantages and disadvantages of using such tools?

Develop your arguments in a coherent way.

Topic 3: A lot of Senegalese citizens very often post bad things on social media. Write a post on Facebook to give your opinion about this phenomenon and suggest solutions to this situation.



LANGUE VIVANTE II

Épreuve du 1^{er} groupe

ANGLAIS

Word Bank Warns of 'Learning Crisis' in Global Education

Millions of young students in low and middle-income countries face the prospect of lost opportunity and lower wages in later life because their primary and secondary schools are failing to educate them to succeed in life. Warning of a 'learning crisis' in global education, a new World Bank report said schooling without learning was not just a wasted development opportunity, but also a great injustice to children and young people worldwide.

The World Development Report 2018 'Learning to Realize Education's Promise' argues that without learning, education will fail to deliver on its promise to eliminate extreme poverty and create shared opportunity and prosperity for all. Even after several years in school, millions of children cannot read, write or do elementary math. This learning crisis is widening social gaps instead of narrowing them. Young students who are already disadvantaged by poverty, conflict, gender or disability, are **its** main victims, as they reach young adulthood without even the most basic life skills.

"This learning crisis is a moral and economic crisis," World Bank Group President Jim Yong Kim said. "When delivered well, education promises young people employment, better earnings, good health, and a life without poverty. For communities, education spurs innovation, strengthens institutions, and fosters social cohesion.

The report recommends concrete policy steps to help developing countries resolve this dire learning crisis in the areas of stronger learning assessments, using evidence of what works and what doesn't, to guide decision making on education; and mobilizing a strong social movement to push for education changes that champion 'learning for all'.

The report notes that when countries and their leaders make "learning for all" a national priority, education standards can improve dramatically. For instance, from a war-torn country with very low literacy rates in the 1950s, South Korea achieved universal enrollment by 1995 in high-quality education through secondary school – **its** young people performed at the highest levels on international learning assessments.

"Developing countries are far from where they should be on learning. Many do not invest enough financial resources and most need to invest more efficiently. But it is not only a matter of money; countries need to also invest in the capacity of the people and institutions in charge of educating our children", said Jaime Saavedra, a former Peruvian Education Minister, and now the World Bank's Senior Director for Education. "Education reform is urgently needed and requires persistence as well as the political alignment of government, media, entrepreneurs, teachers, parents, and students. They all have to value and demand better learning".

Adapted from *Press Release*,
www.worldbank.org, Sept. 26, 2017.

LANGUE VIVANTE II

Épreuve du 1^{er} groupe

TEXT COMPREHENSION: 08 marks

A) Read the text and write a ✓ in front of the correct answer [a), b) or c)]. (01 mark)

1. The 'learning crisis' mentioned in the text is:

- a) a local problem;
- b) a worldwide problem;
- c) a World Bank problem.

B) Find in the indicated paragraphs words that are similar in meaning to the ones in parentheses. (01.5 marks)

It is incredible that in the 21st Century, a clearly-identified crisis can compromise the future of millions of children and violate a (= *fundamental*[*parag2*]) (2) _____ right: access to quality education. Despite the huge amounts of money spent on schooling, education will probably (= *not succeed*[*parag2*]) (3) _____ to eradicate extreme poverty, as it is supposed to. And if education does not fully play this role, learners from (= *modest revenue*[*parag1*]) (4) _____ families will be more exposed to the many consequences of poverty.

C) Use information from the text to indicate the impact of Quality Education on a) the YOUTH, b) SOCIETY and c) POVERTY. (01.5 marks)

5. The youth	
6. Society	
7. Poverty	

D) Use a ✓ to identify three recommendations made in the W.B. report and listed in paragraph 4. (01.5 marks)

- Sensitization of the public
- Changing learning champions
- Politics
- Practical measures
- Information on successes and failures (8.9.10.)

E) Complete the following statements with relevant information from paragraphs 5 and 6. (01.5 marks)

- 11. As a solution to the 'learning crisis,' the World Bank report invites developing countries to follow the example of _____, which faced a similar situation some years ago.
- 12. The problem with most poor countries is they invest in education but not _____
- 13. Attaining quality education necessitates a collective effort, with the implication of decision-makers, _____

F) WHAT do the words below refer to in the text? (01 mark)

- 14. "its" (Line 11): _____
- 15. "its" (Line 24): _____

II. LINGUISTIC and COMMUNICATIVE COMPETENCE: 06 marks**G) Fill in the gaps with the appropriate forms of the words in parentheses.***(01.5 marks)*

An educated and well-trained workforce is vital to the economy and social well-being of all nations. That's why the government passed a law to make 'education for all' a national policy. This law is intended to ensure (16) _____ (*equality*) opportunity for all citizens in terms of basic schooling but it cannot put an end to the impact of social disparities on the (17) _____ (*achieved*) of learners. However, if quality and stability are guaranteed in public schools, those disparities will be (18) _____ (*notice*) reduced.

H) Complete this discussion between a World Bank Expert and an Education Inspector. (02.5 marks)

WB Expert: The report that we published on your country's public system two years ago (19) _____ (*shows*had showed*is showing*) that some of the millennium goals on education will not be attained. Your reaction to that?

Inspector: We recognize that we are still facing serious problems, but as an education expert, you know that a certain (20) _____ (*number*amount*quantity*) of factors can account (21) _____ (*on * for * with*) those difficulties.

WB Expert: (22) Well... not really. Which _____ ?

Inspector: Factors like the high rate of school dropouts, recurrent disturbances, lack of adequate equipment and of experienced teachers, brain drain, etc.

WB Expert: That's a lot! We can help with the equipment matter. But your government will (23) _____ (*must*) take the others issues in charge.

Inspector: Of course, Sir! And I can assure you that we are already working on all those.

I) Use the prompts given to write correct and coherent reactions to the following situations. (02 marks)

Situation 1: It's regrettable that students went on strike for so long.

☞ **Reaction:** *I really wish they* (24) _____

Situation 2: If learning conditions are not improved, more youth will turn their back to school.

☞ **Reaction:** *Unless* (25) _____

III. WRITING: 06 marks

Choose ONE topic and write about 250 words.

Topic 1: Comment on the following statement: "Without learning, education will fail to deliver on its promise to eliminate extreme poverty and create shared opportunity and prosperity for all".

Topic 2: Ngor wants to stop going to school because he believes that even if he gets qualification, the good jobs will go to people who have connections in the administration. His friend Yoro is trying to dissuade him. Write their conversation.



Epreuve du 1^{er} groupe

ANGLAIS

TEXT:

1 New analysis shows better family planning can break the cycle of poverty, drive new economic
2 growth, and improve the health of a country's citizens. A new report on family planning in the
3 world's 69 lowest-income countries has shown that contraception use is growing fastest in Africa,
4 with 24% of women of reproductive age now using modern methods. The report showed that
5 contraception needs are being increasingly met across Africa, with Eastern and Southern Africa
6 witnessing the most gains. Within this region, 63% of demand for modern contraception was met
7 in 2018, up from 54% in 2012.

8 The report also shows how better access to family planning can deliver a powerful demographic
9 dividend that can help transform economies, as birthrates drop and the ratio of adults to
10 dependent children increases. With fewer dependents to support, a country can invest more in
11 education, infrastructure, and other productivity-enhancing measures.

12 "Family planning empowers women, and empowered women are economic dynamos: joining the
13 labour force, starting their own businesses, and investing in their communities is easier. This
14 sparks a ripple effect that generates vast benefits across society, driving productivity, prosperity,
15 and sustainability," said Executive Director of Family Planning 2020, Beth Schlachter. Women
16 represent half of the world population, and there can be no healthy population globally or in Africa
17 without reproductive health care. As we continue to build the framework for Universal Health
18 Coverage, we must ensure access to full, free and voluntary contraception is included for all
19 women and girls," finished Schlachter.

20 Across the 69 lowest-income countries - including Latin America, the Middle East and Asia – the
21 use of modern contraception prevented more than 119 million unintended pregnancies, 20 million
22 unsafe abortions and 137,000 maternal deaths between July 2017 and July 2018. Yet, while
23 progress on key family planning outcomes has been impressive, there remains far more work to
24 do, and an increasingly important role for cross-sectoral collaboration.

New African 17/12/2018

I. READING COMPREHENSION (8 Marks)

A/ Circle what you consider the best title for the text.

(1 mark)

- a- The disadvantages of using contraceptive methods.
- b- Family planning only adopted by African Countries.
- c- The positive effects of family planning.
- d- The difficult access to contraceptive methods.

B/ Complete the following diagram with information from the text.

(02 marks)

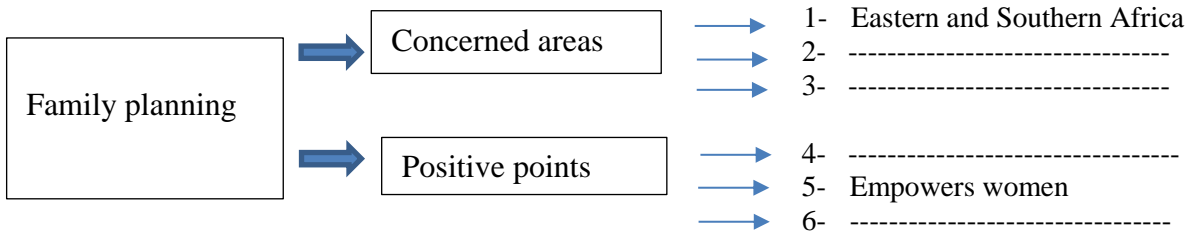

C/ Fill in the following passage with words from the indicated paragraphs.

(02 marks)

According to researchers, family planning can reduce **7**----- (P1) especially in African countries which are fortunately **8** ----- (P1) the most important advantages of it. In fact with the **9**----- (P2) in birth percentages, women are **10** ----- and therefore, can contribute more to the economic development of their countries.

D/ What do these figures refer to in the text?

(1.5 mark)

	Percentages	References
11-	54%	-----
12-	63%	-----
13-%	Percentage of the rise of contraception use between 2012 and 2018

E/ Find the equivalents of the following words in the text.

Paragraphs	Words	Equivalents in the text
14- P1	foster	-----
15- P3	forces	-----
16- P4	remarkable	-----

II-Linguistic and Communicative Competence

F/ Underline the correct answer among the words in brackets.

(02 marks)

Women who have adopted family planning are generally (**17-~~healthiest~~- healthier- more healthy**) than those who do not practice it. It is noticed that some of them are reluctant (**18- ~~for practising~~ - practise - to practise**) it because of religious beliefs. But health authorities are advocating it (**19-~~though~~- despite- whereas**) religious recommendation to increase the number of believers. Let's improve women's health (**20- in – by – for**) sensitizing them on the need of contraception use.

G/ Rewrite these compound words in full sentences.

(02 marks)

EXAMPLE/ birth – limiting pills: Pills which limit birth.

- 21- Productivity – enhancing measures -----
- 22- Lowest –income countries -----

H- Dialogue completion

Sokhna, a twenty- seven year old mother of five children who is worried about her health, went to see the gynecologist. Complete their conversation. **(03 marks)**

Sokhna: Good morning, Doctor.

Doctor: Good morning. Take a seat, please.

Sokhna: Thanks a lot.

Doctor: **23**-----?

Sokhna: Today, I am here just for some advice, I have already had five children and, honestly,

I don't feel fit enough for another pregnancy.

Doctor: **24**-----contraception?

Sokhna: That's a good suggestion, Doctor.

Doctor: But, **25**-----to your husband about your problem?

Sokhna: No, I haven't talked to him yet. I don't think he (to agree) **26**-----because I only have girls and he always says that he wants a boy.

Doctor: Oh! To my mind, that's not so important. He had better (to think) **27**-----of your health first.

Sokhna: Ok, I will try to convince him. But, generally African men don't appreciate family planning, **28**-----?

III- WRITING. Choose one of the two topics.

- 1- On the occasion of Women's Day, a health care officer is delivering a speech to the women and girls of his area to sensitize them women on the necessity to use contraception for birth control. Write down the speech.(Write 80 words minimum)
- 2- Two women are discussing family planning. One of them, Fama has decided to limit herself to two children and, Coumba, her friend does not agree and she tries to convince her not to do so.
Imagine their conversation.(Write 100 words minimum)

26-will agree
27-think
28-do they?

III-Writing.

Relevance of ideas **(1 mark)**
Coherence and cohesion **(1 mark)**
Accuracy **(1 mark)**
Originality **(1 mark)**
Grammar **(1 mark)**



LANGUE VIVANTE II

Epreuve du 1^{er} groupe

مُودُ وَإِبْرَاهِيمُ صَدِيقَانِ. يَنْتَمِي الْأَوَّلُ إِلَى حِزْبٍ سِيَاسِيٍّ، وَأَمَّا الثَّانِي فَلَا تَهْمُهُ السِّيَاسَةُ كَثِيرًا. ذَاتَ يَوْمٍ جَلَسَا يَتَحَدَّثَانِ عَنِ الْإِنْتِخَابَاتِ الرَّئَاسِيَّةِ الْمُقْبَلَةِ :

- مُودُ : سَيَقُومُ السِّنْغَالِيُّونَ بِإِنْتِخَابِ رَئِيسِ الدَّوْلَةِ فِي الْإِنْتِخَابَاتِ الْمُقْبَلَةِ وَأَرْجُو أَنْ يَفُوزَ مُتَرَشِّحِي.

- إِبْرَاهِيمُ : مَتَى تُجْرَى هَذِهِ الْإِنْتِخَابَاتُ ؟

- مُودُ : سَنُقَامُ فِي شَهْرِ فَبْرَايْرِ 2019م.

- إِبْرَاهِيمُ : مَنْ الْمَسْئُولُ عَنْ تَنْظِيمِهَا ؟

- مُودُ : سَتُنظِّمُهَا الْوَزَارَةُ الْدَاخِلِيَّةُ بِوَاسِطَةِ الْإِدَارَةِ الْعَامَةِ لِلْإِنْتِخَابَاتِ.

- إِبْرَاهِيمُ : هَلْ سَتَكُونُ هَذِهِ الْإِنْتِخَابَاتُ حُرَّةً وَنَزِيهَةً كَسَابِقَتِهَا ؟

- مُودُ : أَظُنُّ أَنَّهَا سَتَكُونُ كَذَلِكَ، لِأَنَّ السِّنْغَالَ دَوْلَةٌ دِيمُوقْرَاطِيَّةٌ تَعَوَّدَتْ عَلَى تَنْظِيمِ إِنْتِخَابَاتٍ مُنْذُ قَبْلِ الْإِسْتِقْلَالِ.

- إِبْرَاهِيمُ : هَلْ هُنَاكَ جِهَاتٌ مُسْتَقَلَّةٌ تُشْرِفُ عَلَى الْإِنْتِخَابَاتِ وَتَسَهَّرُ عَلَى نِزَاهَتِهَا ؟ لِأَنَّ الْمُعَارَضَةَ تَتَّهَمُ دَائِمًا الْحِزْبَ الْحَاكِمَ بِتَرْوِيرِهَا.

- مُودُ : طَبَعًا هُنَاكَ جِهَاتٌ مُسْتَقَلَّةٌ مَسْئُولَةٌ عَنْهَا. أَضِفْ إِلَى ذَلِكَ مَفْوضِي الْمُعَارَضَةِ وَالْمُرَاقِبِينَ الدَّوْلِيِّينَ وَالْمَحَلِّيِّينَ الَّذِينَ يُتَابِعُونَ عَمَلِيَّاتِ التَّصْوِيتِ مِنَ الْبِدَايَةِ إِلَى إِعْلَانِ النَّتَائِجِ عَنْ طَرِيقِ الْمَجْلِسِ الدُّسْتُورِيِّ.

الأسئلة

(09 pts)

أولاً : فهم النصّ

أ- أجب عن الأسئلة الآتية :

1- ضع عنوانًا مناسبًا للنصّ.

2- من الذي يُختار في الانتخابات الرئاسية ؟

3- ماذا يتّمتنى إبراهيم ؟

(03 pts)

(02 pts)

ب- أَجِبْ بِـ "صَحِيحٌ" أَوْ "خَطَأً"

- 1- يُحِبُّ إِبْرَاهِيمُ السِّيَاسَةَ كَثِيرًا. ()
2- تُنظِّمُ الْمُعَارَضَةُ وَالْوَزَارَةُ الدَّاخِلِيَّةُ الْإِنْتِخَابَاتِ. ()

(01 pt)

ج- اخْتَرِ الْجَوَابَ الصَّحِيحَ :

❖ تَعَوَّدَتِ السِّنْعَالُ عَلَى تَنْظِيمِ إِنْتِخَابَاتِ نَزِيهَةٍ لِأَنَّهَا :

- دَوْلَةٌ دِيمُوقْرَاطِيَّةٌ.

- دَوْلَةٌ دِكْتَاتُورِيَّةٌ.

- دَوْلَةٌ مَلَكِيَّةٌ.

(03 pts)

د- تَرْجِمِ مَا تَحْتَهُ خَطًّا مِنَ النَّصِّ :

(08 pts)

ثانيا : المهارة اللغوية :

(02 pts)

أ- اسْتَخْرِجْ مِنَ النَّصِّ مَا يَلِي :

1- اسْمٌ إِشَارَةٌ.

2- جُمْلَةٌ أُسْمِيَّةٌ.

3- فَاعِلًا.

4- جَمْعًا مُذَكَّرًا سَالِمًا.

(02 pts)

3- ادْخُلْ "إِنَّ" ثُمَّ "كَانَ" عَلَى الْجُمْلَةِ الْآتِيَةِ وَغَيِّرْ مَا يَلْزَمُ :

الْإِنْتِخَابَاتِ نَزِيهَةٍ

(02 pts)

ج- هَاتِ اسْمَ الْفَاعِلِ وَالْمَصْدَرَ لِلْفِعْلَيْنِ الْآتِيَيْنِ :

تَعَوَّدَ - أَشْرَفَ

(02 pts)

د- صَحِّحْ مَا تَحْتَهُ خَطًّا فِي كُلِّ جُمْلَةٍ مِنَ الْجُمَلِ الْآتِيَةِ :

1- أَنْتِ تَذْهَبُ إِلَى الْمَدْرَسَةِ.

2- أَنْنَمَا لَنْ نَأْكُلَانَ فِي الْفَصْلِ.

3- لَمْ يَبْكِي الطِّفْلُ فِي الصَّبَاحِ.

4- يَا تَلَامِيذُ اكْتُبْ هَذَا الدَّرْسَ.

(03 pts)

ثالثا : الإنتاج

رَتِّبْ كَلِمَاتِ كُلِّ سَطْرٍ لِتُصْبِحَ جُمْلَةً مُفِيدَةً :

1- اجْتِمَاعِيَّةٌ - الْهَجْرَةُ - ظَاهِرَةٌ - الرَّيْفِيَّةُ.

2- أَنْوَاعِ الرِّيَاضَةِ - كُرَةٌ - بَيْنَ - الْقَدَمِ - شَعْبِيَّةٌ - أَكْثَرُ.

3- الْعَامَّةِ - يَجِبُ - عَلَى الْمُمْتَلِكَاتِ - عَلَى كُلِّ - الْمُحَافَظَةُ - مُوَاطِنِ.



01-19G42A-20

1/1

جامعة شيخ أنت جوب بدار

مدّة: 3 ساعات

□□◆□□

شعبة: LA

مكتب البكالوريا

المعامل: 2

المجموعة الأولى (1^{er} groupe)

الفاكس : (221) 39 67 864 – الهاتف: 81 65 824

المادّة: الحضارة العربيّة الإسلاميّة (يختار المترشّح أحد الموضوعين)

الموضوع الأوّل : التّحليل

وضعت سورة النّور الآداب الاجتماعيّة التي يجب أن يتمسّك بها المؤمنون في حياتهم الخاصّة والعامّة لضمان طهارة المجتمع وصيانة حرمة من عوامل التّفكّك والانهيّار الخلقّي الذي يهدم الشّعوب والأمم.

صفوة التّفاسير، محمّد علي الصّابوني، ص : 296 بتصرّف.

السّؤال : حلّ هذا النّصّ تحليلاً وافياً مع بيان هذه الآداب.

الموضوع الثّاني : الإنشاء

لقد شرع الله الوكالة تيسيراً لحياة النّاس.

السّؤال : تحدّث عن موضوع الوكالة مبيناً مشروعيتها وشروطها وأنواعها وأحكامها.

إرشادات لتصحيح اختبار الدراسات الإسلامية والحضارة العربية الإسلامية خلال المجموعة الأولى

أولاً : التحليل:

- **طبيعة الموضوع :** يدور العمل في التحليل حول فقرة أو فقرات تتضمن موضوعا يعالجه النصّ في عدد من الأفكار وبطريقة معيّنة.
- **المطلوب :** يُطلب من المترشّح أن يستجلي أفكار النصّ في سياق الموضوع الذي يعالجه ويعرضها عرضا وافيا يسلّط الضوء عليها.
- **شروط تقويم العمل :**
 - 1- اتّباع خطّة واضحة تتفق مع خطّة الكاتب أو يُجملها في صورة مركّبة.
 - 2- استجلاء الأفكار الواردة في النصّ وترتيبها ترتيبا مناسباً.
 - 3- تحليل أفكار النصّ تحليلا لا يضيّع أفكاره الأساسيّة ولا يُحمّل على صاحب النصّ.
 - 4- سلامة اللّغة ومناسبتها لطبيعة النصّ والموضوع.

ثانيا : الإنشاء

- **طبيعة الموضوع :** هو عمل إنتاجي ينطلق من فكرة أو موقف يرد في سياق موضوع أشمل أو إشكالية أوسع. وقد يكون الموضوع جدليا أو وصفيًا بحسب طبيعته وطبيعة السؤال (الإرشادات) الذي يصحبه مثل : ناقش، أو ما رأيك...
- **المطلوب :** يُطلب من المترشّح أن يعالج الموضوع مفصّلا للإشكالية التي يصل بها بطريقة جدليّة أو وصفيّة.
- **شروط تقويم العمل :**
 - (1) احترام المنهجية : (أ) مقدّمة يرد فيها مدخل وإشكالية وخطّة لمعالجة الموضوع.
 - (ب) بسط أي عرض تتمّ فيه دراسة الموضوع من خلال أفكاره بصورة متدرّجة.
 - (ج) خاتمة تغني عن قراءة البسط لأنها تستعرض أهمّ أفكار النصّ فتمثّل حصادا له.
- (2) دراسة الموضوع من خلال أفكاره في فقرات متميّزة من حيث طبعها في الورقة ومن حيث تسلسلها منطقيًا.
- (3) قوّة الاستدلال بالشواهد الدنيّة والعلميّة والاجتماعيّة والتاريخيّة المطابقة للموضوع.
- (4) سلامة اللغة ومناسبة الأسلوب لطبيعة الموضوع.

Pelle « EC180 »

PRÉSENTATION DU SYSTÈME

La pelle EC180, fabriquée par la société VOLVO, dont les caractéristiques générales sont données dans le tableau 1 ci-dessous, est entraînée en translation par un système de chenilles.

Les deux chenilles sont entraînées, chacune, par un moto-réducteur hydraulique. Le couple mécanique (fourni par le moto-réducteur) est transmis au sol par l'intermédiaire d'un barbotin fixé sur le moyeu du moto-réducteur.

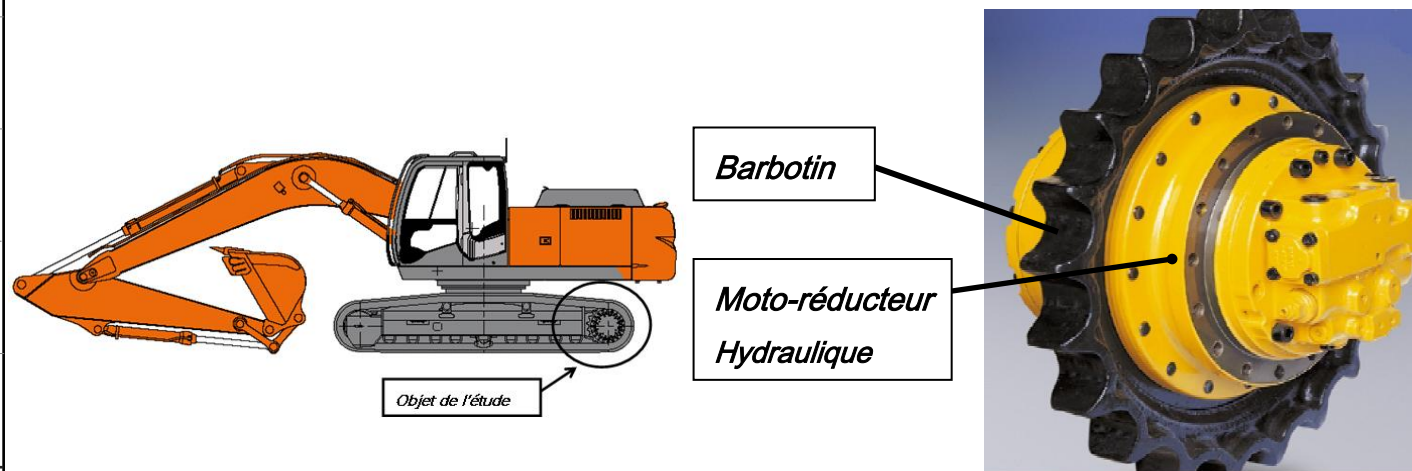

Fig. 1

Fig. 2

Tableau 1 : Caractéristiques des moteurs hydrauliques

Unité	Caractéristiques
Modèle	EM140V-61/114-4
Type	Plateau inclinable et pistons axiaux
Cylindrée	60,5 à 113,9 cm ³ /tour
Pression d'alimentation	40 MPa
Type de frein de stationnement	Disques humides, serrage par ressort,
Débit d'entrée	145 l/min
Fréquence de rotation	2397 à 1272 tr/min
Pression de commande, automatique	26 MPa
Pression de commande, manuelle	4 MPa
Pression de desserrage du frein de stationnement	0,6 MPa
Pression de carter (normale / pointe)	Maxi.2 à 7 MPa

37	1	Pignon Planétaire	16NiCrMo13	Z _{P2} = 16
36	1	Anneau élastique		UNI 7437- 100
35	1	Joint		40 x 52 x7
34	1	Support		
33	1	Roulement		16008
32	22			
31	1	Piston frein		
30	2	Joint torique		O-ring 2,62 x 100
29	1	Joint torique		O-ring 2,62 x 82
28	8	Disque fritté		
27	8	Disque acier		
26	1	Arbre frein		
25	1	Support	EN-GJS 600-	
24	1	Roulement		16007
23	1	Anneau élastique		UNI 7437- 62
22	1	Joint lifetime		∅ 172,5
21	1	Anneau élastique		190 x 3,5
20	1	Entretoise		
19	2	Roulement 140 x 190 x 32		
18	8	Vis		
17	1	Moyeu de barbotin	EN-GJS 600-	Couronne Z _C = 80
16	8	Rondelle d'appui		
15	8	Ecrou H M20x1,5		
14	1	Tourillon		
13	1	Porte satellites	C40	
12	3	Satellite		Z _{S2} = 31
11	3	Vis CHC M14x1,5x60 - 12.9		
10	1	Entretoise		
9	1	Porte satellites		
8	3	Pignon Satellite 1	16NiCrMo13	Z _{S1} = 30
7	1	Arbre cannelé	C40	
6	1	Pignon Planétaire	16NiCrMo13	Z _{P1} = 19 ; m = 2,25
5	1	Joint torique		O-ring 3,53 x 190
4	1	Anneau élastique		UNI 7437- 190
3	1	Couvercle		
2	1	Joint torique		O-ring 3,53 x 37,69
1	1	Bouchon		M 42 x 2 filet conique
REP	Nbr	DESIGNATION	Matière	OBSERVATIONS

UNIVERSITE CHEIKH ANTA DIOP DE DAKAR BACCALAUREAT DE L'ENSEIGNEMENT SECONDAIRE

Durée : 04h

Epreuve :

Série S3

1^{er} groupe

Feuille 1/8

CONSTRUCTION MECANIQUE

Code : 01 19 G 29 A 20

CONSTITUTION DU MOTO-REDUCTEUR

Le schéma de principe technologique fig 3 montre les différentes parties qui constituent un moto-réducteur hydraulique. On distingue 3 sous-ensembles :

- le système de pilotage qui rassemble l'ensemble de valves de pilotage du moteur hydraulique ;
- le moteur hydraulique proprement dit ;
- le réducteur à double train épicycloïdal.

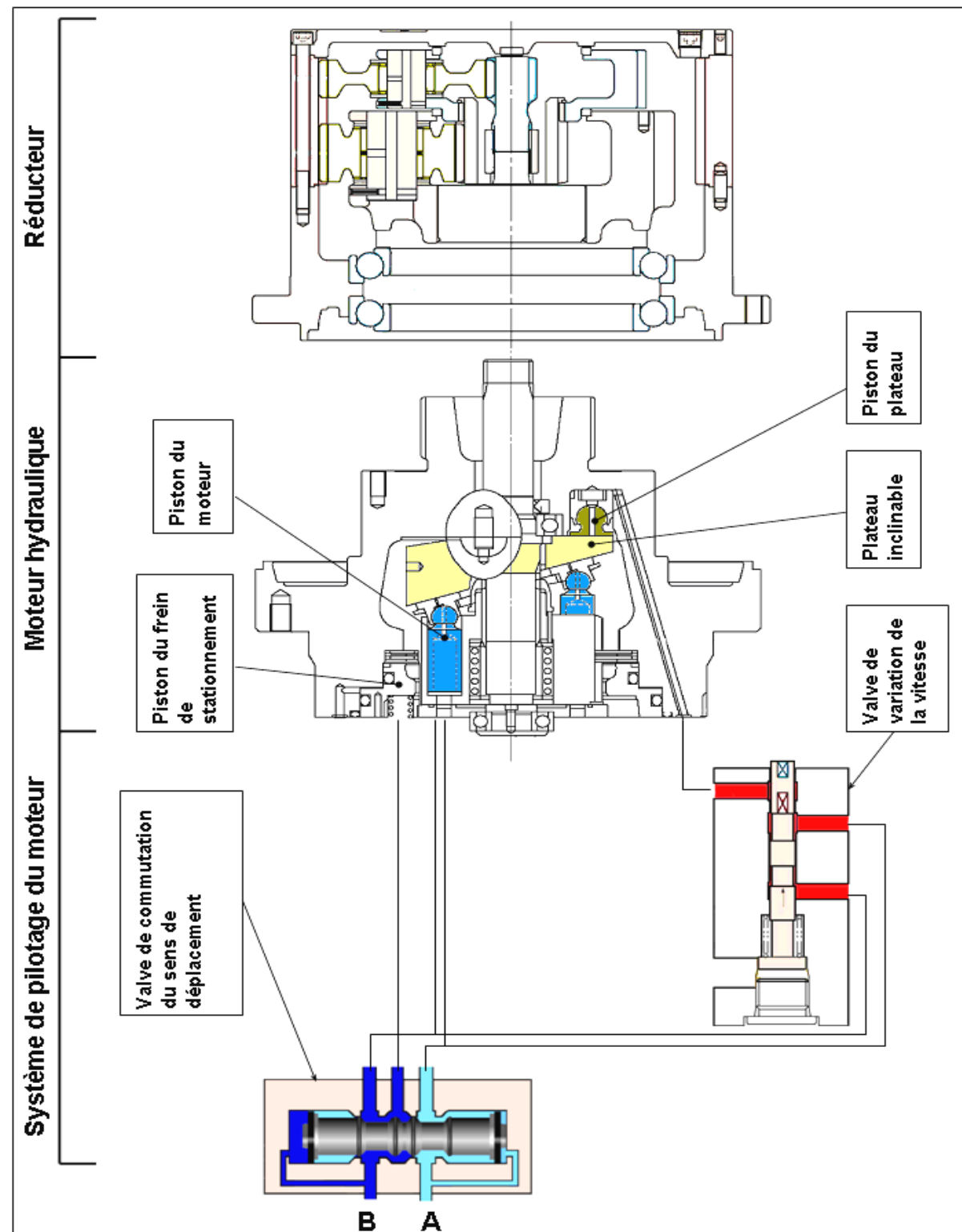

Fig 3

➤ DESCRIPTION DU SYSTÈME DE PILOTAGE DU MOTEUR HYDRAULIQUE (voir fig 3)

Il intègre l'ensemble des valves de commande du moteur:

✓ valve de commutation du sens de déplacement

C'est un distributeur 6/3 dont le rôle principal est d'alimenter le moteur hydraulique. Il permet aussi de débloquent le frein de stationnement et de piloter la valve de variation de la vitesse qui commande le piston du plateau du moteur.

Son rôle est de changer le sens du déplacement de l'engin. Une permutation de l'entrée du fluide entre les orifices A et B provoque un changement du sens de rotation du moteur hydraulique.

✓ valve de variation de la vitesse

C'est un distributeur 3/2 qui permet de varier la vitesse de déplacement de l'engin en agissant sur le piston du plateau.

➤ DESCRIPTION DU MOTEUR HYDRAULIQUE(voir fig 3)

Le moteur hydraulique est une construction à pistons axiaux et à plateau inclinable. Il comprend aussi le frein de stationnement. (Voir schéma ci-contre).

Lorsque la valve de commutation est alimentée par l'orifice A, le moteur tourne dans le sens *anti-horaire* et l'engin se déplace vers l'avant. En revanche s'il est alimenté par l'orifice B, il tourne dans le *sens horaire* et l'engin se déplace vers l'arrière.

- **le piston du plateau inclinable** : il est alimenté par la valve de variation de la vitesse et son mouvement permet de varier l'inclinaison du plateau pour régler la vitesse de rotation du moteur.

- **le frein de stationnement** : frein multi-disques négatif. Il se débloquent lorsque le moteur est alimenté. Lorsque le moteur n'est pas alimenté, les ressorts de rappel poussent les disques et bloquent le frein.

➤ RÉDUCTEUR DE VITESSE (voir fig 3 et dessin d'ensemble)

La réduction finale est constituée d'un réducteur épicycloïdal à deux étages. Elle permet de réduire la vitesse de rotation du moteur hydraulique et d'augmenter le couple à la sortie (voir dessin d'ensemble).

UNIVERSITE CHEIKH ANTA DIOP DE DAKAR BACCALAUREAT DE L'ENSEIGNEMENT SECONDAIRE

Durée : 04h

Epreuve :

Série S3

1^{er} groupe

Feuille 2/8

CONSTRUCTION MECANIQUE

Code : 01 19 G 29 A 20

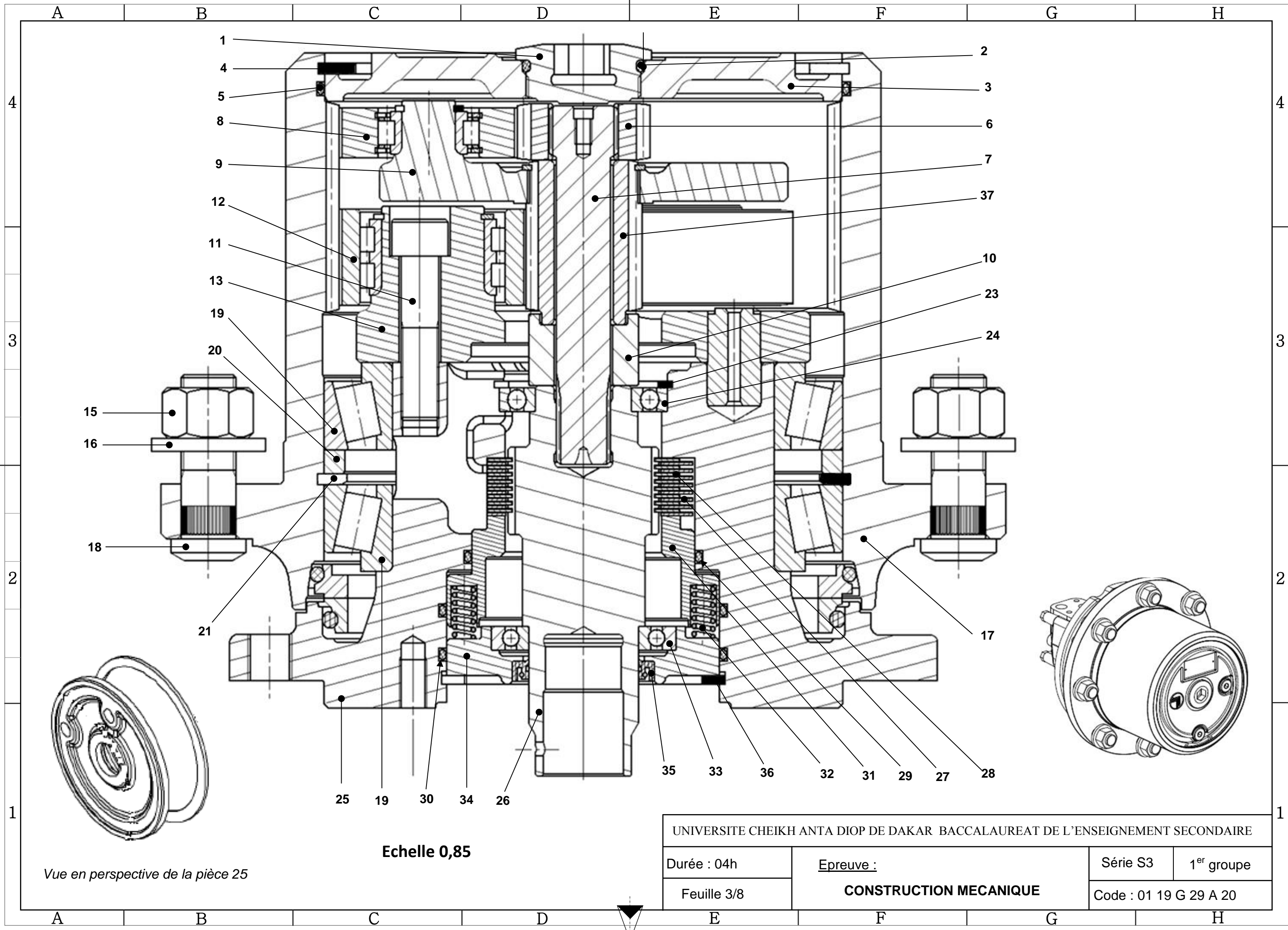

Vue en perspective de la pièce 25

Echelle 0,85

UNIVERSITE CHEIKH ANTA DIOP DE DAKAR BACCALAUREAT DE L'ENSEIGNEMENT SECONDAIRE			
Durée : 04h	Epreuve : CONSTRUCTION MECANIQUE	Série S3	1 ^{er} groupe
Feuille 3/8		Code : 01 19 G 29 A 20	

TRAVAIL DEMANDE

I. ANALYSE TECHNOLOGIQUE

Q 1 : Représenter sur le Schéma hydraulique du moto - réducteur (*fig 4*) la valve de commutation et la valve de variation de la vitesse dans le cas où l'orifice **A** est alimenté pour la marche avant

(Attention : la pompe et le réservoir ne sont pas représentés)

Q 2 : Surligner sur le même schéma le circuit d'alimentation.

Q 3 : Citer les trois organes mécaniques les plus sollicités lorsqu'on agit sur la valve de variation de vitesse.

Q 4 : Donnez la désignation normalisée du roulement **19**.

Q 5 : Quel est le type de montage utilisé pour assurer le guidage en rotation de **17** par rapport à **25** ; justifier l'utilisation d'un tel montage.

Q 6 : Donner le rôle de la pièce **21** et expliquer son montage.

Q 7 : Citer les éléments constitutifs du système de freinage.

Q 8 : Donner le nom et rôle des pièces repérées **32**.

Q 9 : Complétez le tableau des liaisons ci-dessous.

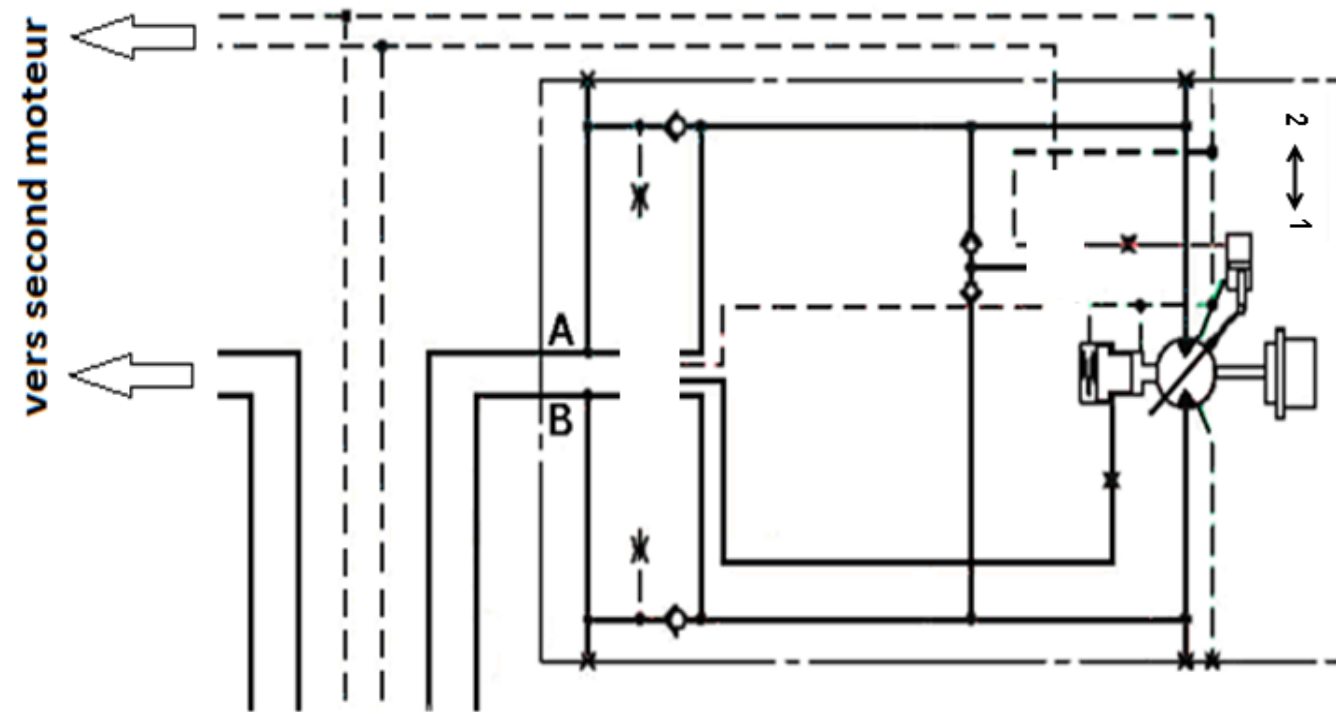

Fig 4 : Schéma hydraulique des moteurs de translation

1 : Grande vitesse

2 : Basse vitesse

Repères des pièces	Nom de la liaison	Symbole de la liaison
25 - 34		
8 - 9		
9 - 37		
25 - 31		
12 - 13		

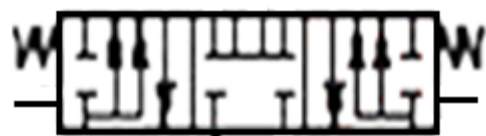

Fig 5: distributeur 6/3

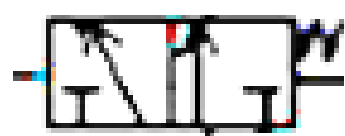

Fig 6: distributeur 3/2

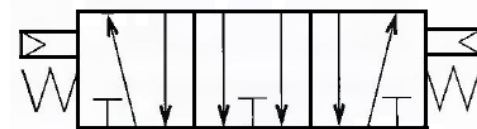

Fig 7: distributeur 5/3

UNIVERSITE CHEIKH ANTA DIOP DE DAKAR BACCALAUREAT DE L'ENSEIGNEMENT SECONDAIRE			
Durée : 04h	Epreuve :	Série S3	1 ^{er} groupe
Feuille 4/8	CONSTRUCTION MECANIQUE		Code : 01 19 G 29 A 20

Q10 : Compléter la chaine cinématique du réducteur de vitesse à partir du dessin d'ensemble.



Q11 : Compléter le schéma cinématique ci-dessous et mettre les repères des pièces utilisées.

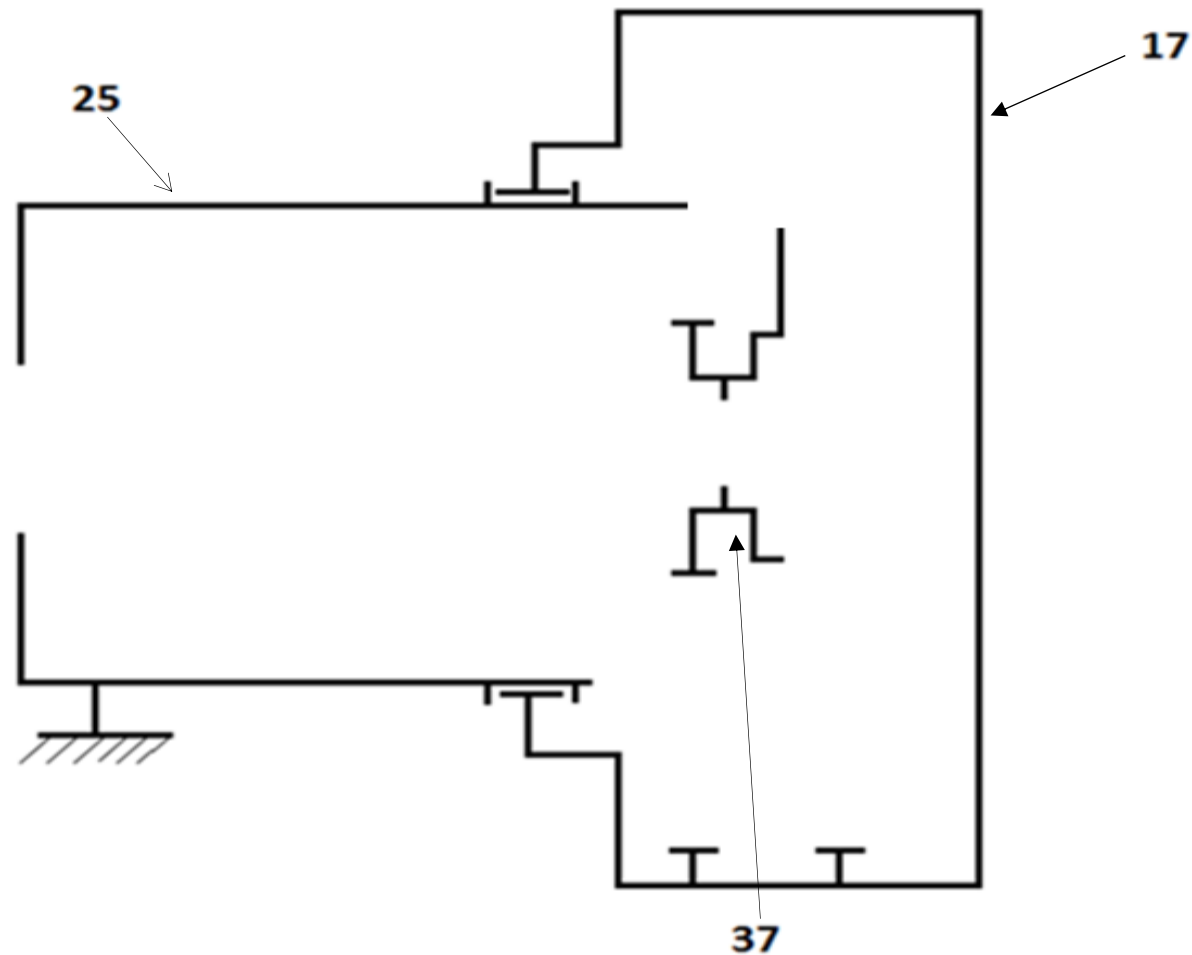

Q12 : Calculer la raison r du réducteur de translation (arrondir à 1/1000).

.....

.....

.....

.....

.....

.....

.....

$r =$

Q13 : Calculer la vitesse angulaire (ω_{26}) correspondante (arrondir à 1/100).

La fréquence de rotation (N_{26}) du moteur hydraulique est de 1500 tr/min.

.....

.....

.....

.....

$\omega_{26} =$

Q14 : Calculer la vitesse angulaire (ω_{17}) en sortie du réducteur.

.....

.....

.....

$\omega_{17} =$

Q15 : Calculer la vitesse linéaire d'un point A supposé à la limite du carter du réducteur 17 dont le diamètre $D = 560$ mm.

.....

.....

Q16 : Calculer le couple de freinage au niveau du réducteur.

Données : le coefficient de frottement $f = 0,4$ $\|F\| = 5N$

$$C_f = \frac{nfF(D^3 - d^3)}{3(D^2 - d^2)}$$

.....

.....

.....

$C_f =$

UNIVERSITE CHEIKH ANTA DIOP DE DAKAR BACCALAUREAT DE L'ENSEIGNEMENT SECONDAIRE			
Durée : 04h	Epreuve :	Série S3	1 ^{er} groupe
Feuille 5/8	CONSTRUCTION MECANIQUE		Code : 01 19 G 29 A 20

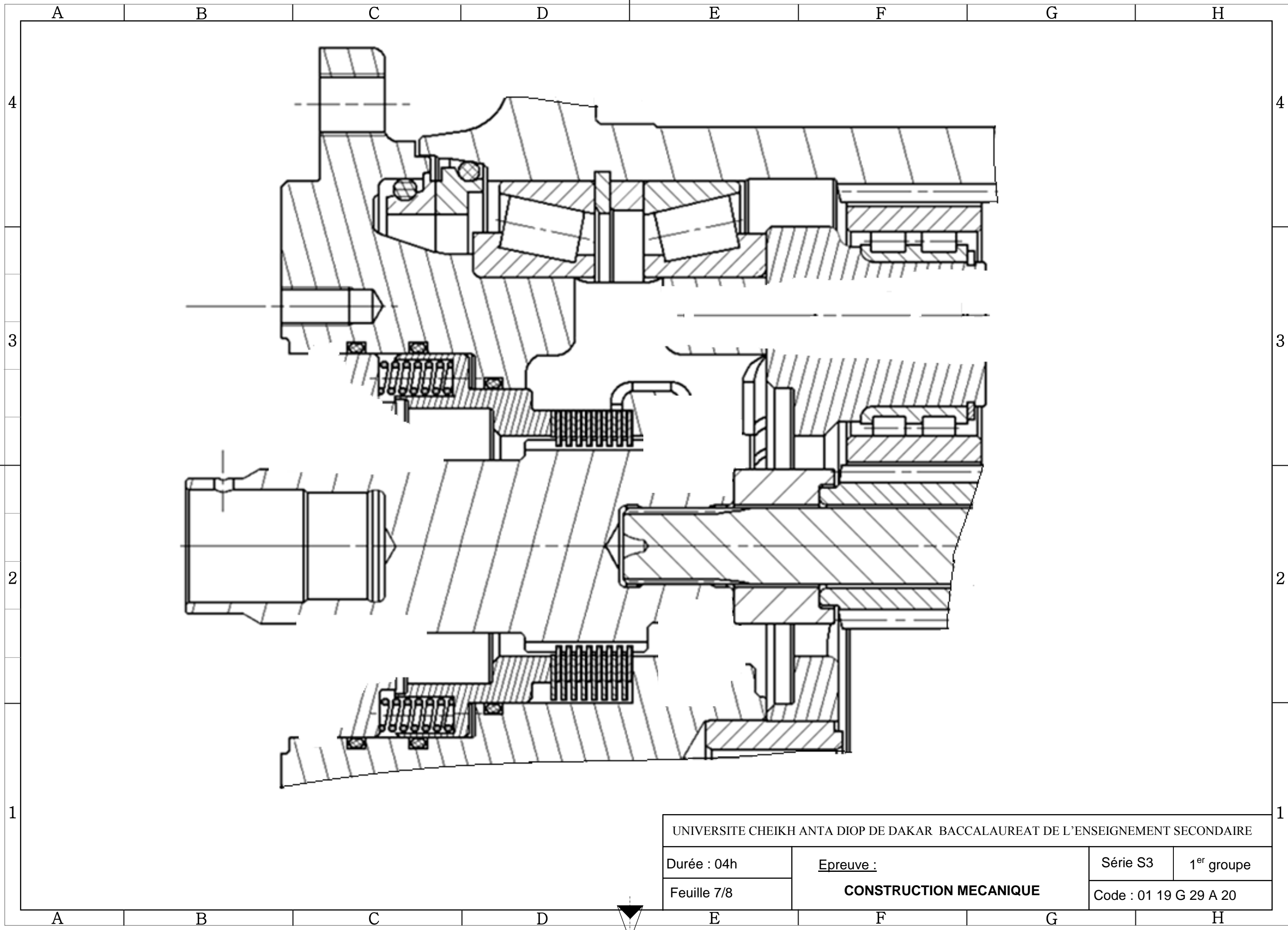

UNIVERSITE CHEIKH ANTA DIOP DE DAKAR BACCALAUREAT DE L'ENSEIGNEMENT SECONDAIRE			
Durée : 04h	Epreuve : CONSTRUCTION MECANIQUE	Série S3	1 ^{er} groupe
Feuille 7/8		Code : 01 19 G 29 A 20	

II. ETUDE GRAPHIQUE

1. Conception (sur feuille 7/8)

Hypothèse Pour des raisons de charge axiale élevée en bout de l'arbre frein **26**, le concepteur propose de changer les roulements **24** et **33** par deux roulements à rouleaux coniques de dimensions 35 x 72 x 18.

NB : déterminer l'échelle du dessin sur la feuille 7/8 et en tenir compte.

Q17 : Compléter le montage de ces roulements;

Q18 : Assurer l'étanchéité du mécanisme

Q19 : Indiquer les ajustements nécessaires au bon fonctionnement du mécanisme.

Q20 : Réaliser la liaison encastrement entre le support **25** et le porte satellite **13**, assurer le freinage

2. Dessin de définition : (feuille 8 /8)

Q21 : Compléter à l'échelle du dessin d'ensemble sur le format A3H le dessin de définition de la pièce **25** suivant :

- ✓ Vue de face coupe A-A
- ✓ Vue de gauche

NB: les feuilles **4/8 - 5/8 - 7/8 - 8/8** sont à rendre à la fin de l'épreuve

Aucun document n'est autorisé

UNIVERSITE DE DAKAR-BACCALAUREAT DE L'ENSEIGNEMENT SECONDAIRE

Durée : 4 h	Epreuve	Série : S3
Coefficient : 8	CONSTRUCTION MECANIQUE	1 ^{er} Groupe
Feuille N° : 6/8	Echelle :	Code : 01 19 G 29 A 20

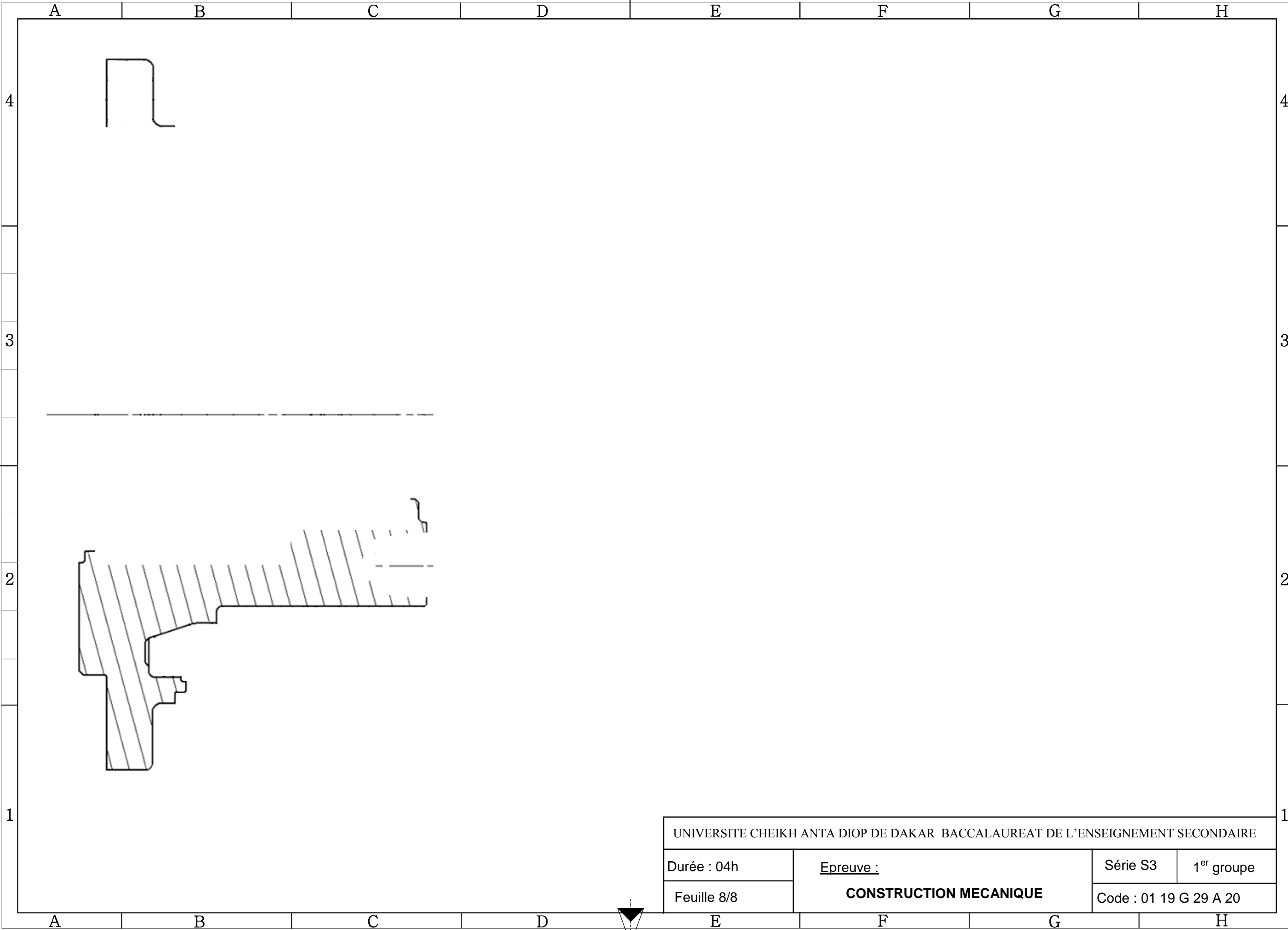

UNIVERSITE CHEIKH ANTA DIOP DE DAKAR BACCALAUREAT DE L'ENSEIGNEMENT SECONDAIRE			
Durée : 04h	Epreuve : CONSTRUCTION MECANIQUE	Série S3	1 ^{er} groupe
Feuille 8/8		Code : 01 19 G 29 A 20	





LANGUE VIVANTE I

Epreuve du 1^{er} groupe

تَعْمَلُ الْحُكُومَةُ لِخِدْمَةِ جَمِيعِ الْمُواطِنِينَ؛ تُوفِّرُ لَهُمْ الْمَرَافِقَ الْعَامَّةَ، مِثْلَ الشَّوَارِعِ وَالْمَدَارِسِ وَالْجَامِعَاتِ وَالْمُسْتَشْفَيَاتِ وَالْأَسْوَاقِ وَالْمَلَاعِبِ وَالْحَافِلَاتِ وَالْحَدَائِقِ الْعُمُومِيَّةِ وَغَيْرِهَا مِنْ الْمُمْتَلَكَاتِ الْعَامَّةِ.

هَذِهِ الْمُمْتَلَكَاتُ مِلْكٌ لِجَمِيعِ الْمُواطِنِينَ بِلَا اسْتِثْنَاءٍ، فَهُمْ الَّذِينَ يَسْتَخْدِمُونَ الْحَافِلَاتِ لِلإِنْتِقَالِ مِنْ مَكَانٍ إِلَى آخَرَ، وَيَتَنَزَّهُونَ فِي الْحَدَائِقِ الْعُمُومِيَّةِ بَعْدَ الْعِنَاءِ مِنَ الْعَمَلِ، وَيَدْرُسُونَ فِي الْمَعَاهِدِ وَالتَّانَوِيَّاتِ وَالْجَامِعَاتِ، كَمَا بُنِيَتْ الْمُسْتَشْفَيَاتُ وَالْمَلَاعِبُ لَهُمْ...
إِذَا عَلَى كُلِّ أَنْ يَسْهَرَ عَلَى حِمَايَةِ هَذِهِ الْمَرَافِقِ الْعَامَّةِ، وَالْأَيَّامِ يُتَعَمَدُ إِتْلَافَهَا، كَمَا يَفْعَلُ الْبَعْضُ فِي الْمُظَاهَرَاتِ أَوْ فِي الْإِضْرَابَاتِ حَيْثُ يُكْسِرُونَ الْحَافِلَاتِ الْعُمُومِيَّةَ أَوْ يَحْرِفُونَهَا، أَوْ يُضْرِمُونَ النَّارَ عَلَى الطَّرِيقِ. فَهَذِهِ تَصَرُّفَاتٌ سَيِّئَةٌ، يَجِبُ عَلَى الْمُواطِنِ الصَّالِحِ أَنْ يَتَجَنَّبَهَا.

الْمُمْتَلَكَاتُ الْعَامَّةُ وَضِعَتْ لِخِدْمَةِ جَمِيعِ أَفْرَادِ الشَّعْبِ، بِهَدَفِ تَسْهِيلِ حَيَاتِهِمْ. لِذَلِكَ يَجِبُ عَلَى الْجَمِيعِ - حُكُومَةً وَشَعْبًا - أَنْ يَسْهَرُوا مَعًا عَلَى الْمَحَافِظَةِ عَلَيْهَا.

الأسئلة

(08 pts)

أولاً: فَهْمُ النَّصِّ

(03 pts)

أ- أَجِبْ عَنِ الْأَسْئَلَةِ :

1- ضَعْ عُنْوَانًا مُنَاسِبًا لِلنَّصِّ.

2- مَنْ يُوفِّرُ الْمَرَافِقَ الْعَامَّةَ لِلْمُواطِنِينَ ؟

3- مَا الْهَدَفُ مِنْ وُجُودِ الْمُمْتَلَكَاتِ الْعَامَّةِ ؟

(01 pt)

ب- ضَعْ عَلَامَةَ (✓) أَمَامَ الْعِبَارَةِ الصَّحِيحَةِ وَ عَلَامَةَ (X) أَمَامَ الْخَاطِئَةِ :

1- الْمُمْتَلَكَاتُ الْعَامَّةُ لَيْسَتْ مِلْكًا لِجَمِيعِ أَفْرَادِ الشَّعْبِ. ()

2- عَلَى الْحُكُومَةِ فَقَطُ مَسْئُولِيَّةُ الْحِمَايَةِ عَلَى الْمُمْتَلَكَاتِ الْعَامَّةِ. ()

(01 pt)

ج- اِخْتَرِ الْجَوَابَ الصَّحِيحَ فِيمَا يَلِي :

يُفْسِدُ بَعْضُ الْمَوَاطِنِ الْمُمْتَلَكَاتِ الْعَامَّةِ فِي :

- الْأَعْيَادِ.

- الْإِضْرَابَاتِ.

- الْمُنَاسَبَاتِ الْعَائِلِيَّةِ.

(03 pts)

د- تَرَجِمَ مَا تَحْتَهُ خَطًّا مِنَ النَّصِّ إِلَى الْفَرَنْسِيَّةِ :

ثانيا : الْمَهَارَاتُ اللُّغَوِيَّةُ : (08 pts)

(02 pts)

أ- اسْتَبْدِلْ "التَّلْمِيذَ" فِي الْجُمْلَةِ التَّالِيَةِ بِـ "التَّلَامِيذِ" وَغَيْرِ مَا

يُشَجِّعُ الْمُعَلِّمُ التَّلْمِيذَ الَّذِي يَجْتَهِدُ لِكَيْ يَنْجَحَ فِي الدَّرَاسَاتِ.

(02 pts)

ب- حَوِّلِ الْجُمْلَتَيْنِ الْآتِيَتَيْنِ إِلَى الْمَبْنِيِّ لِلْمَجْهُولِ :

بَاعَ التَّاجِرُ الْبِضَاعَةَ - يَفْتَحُ التَّلْمِيذُ الْبَابَ

(03 pts)

ج- هَاتِ اسْمَ الْفَاعِلِ وَاسْمَ الْمَفْعُولِ لِلْأَفْعَالِ التَّالِيَةِ :

اسْتَخْدَمَ - سَكَنَ - أَرَادَ

(01 pt)

د- هَاتِ مَصْدَرَ كُلِّ مِنَ الْفِعْلَيْنِ التَّالِيَيْنِ :

تَدَرَّبَ - انْطَلَقَ

(04 pts)

ثالثا : الْإِنْتَاجُ

اِخْتَرِ أَحَدَ الْمَوْضُوعَيْنِ التَّالِيَيْنِ :

الْمَوْضُوعُ 1 : تَحَدَّثْ عَنْ وَاجِبِ الْمَوَاطِنِ نَحْوِ الْمُمْتَلَكَاتِ الْعَامَّةِ.

الْمَوْضُوعُ 2 : تَكَلِّمْ عَنْ مَشَاكِلِ الْهَجْرَةِ.

الأجوبة le corrigé

(08 pts)

أولاً : فهم النصّ**أ- الإجابة عن الأسئلة :**

(03 pts)

1- العنوان المناسب للنصّ : الممتلكات العامّة – المحافظة على الممتلكات العامّة - الممتلكات العامّة ملك للجميع.

2- الحكومة هي التي توفّر المرافق العامّة للمواطنين.

3- الهدف من وجود الممتلكات العامّة هو تسهيل حياة جميع أفراد المجتمع.

(01 pt)

ب- وضع علامة (√) أمام العبارة الصّحيحة و (X) أمام الخاطئة :

1- الممتلكات العامّة ليست ملكا لجميع أفراد الشعب. (X)

2- على الحكومة فقط مسؤوليّة الحماية على الممتلكات العامّة. (X)

3- اختيار الجواب الصّحيح :

يفسد بعض المواطنين الممتلكات العامّة في :

- الإضرابات

(03 pts)

ج- ترجمة ما تحته خطّ إلى الفرنسيّة :

Ces biens publics appartiennent à tous les citoyens sans exception ; ce sont eux qui utilisent les bus pour se déplacer d'un lieu à un autre.

Les biens publics sont au service du peuple dans le but de lui faciliter la vie. C'est pour cela, il incombe à tous, Etat comme peuple, de veiller ensemble (gouvernants et gouvernés), à leur préservation et à leur protection.

(08 pts)

ثانيا : المهارات اللغويّة :

(02 pts)

أ- استبدال "التلميذ" في الجملة التّالية بـ "التّلاميذ" وتغيير ما يلزم :

يشجّع المعلّم التّلاميذ الذين يجتهدون لكي ينجحوا في دراساتهم.

(02 pts)

ب- تحويل الجملتين الآتيتين إلى المبني للمجهول :

بيعت البضاعة – يُفتح الباب

(03 pts)

ج- الإتيان باسم الفاعل واسم المفعول للأفعال التّالية :

استخدم : مستخدمٌ ؛ مستخدمٌ – سكن : ساكن ؛ مسكون – أراد : مُريدٌ ؛ مرادٌ

(01 pt)

د- الإتيان بمصدر كلّ من الفعلين التّاليين :

تدرّب : تدرّب – انطلق : انطلق

ثالثا : الإنتاج**متروك للمصحح**



ECONOMIE GENERALE

Tableau 1 : Répartition sectorielle de la croissance et des activités au Sénégal (en %)

	Contributions sectorielles à la croissance	Emploi par secteur (<i>par rapport au total des emplois</i>)
	2012-2015	2015
PIB	4,7	--
Secteur Primaire	0,8	51,4
Secteur Secondaire	1,0	20,7
Secteur Tertiaire	2,9	27,9

Source : ANSD et calculs CEFDEL (Contributions sectorielles) et *Banque Mondiale* (Emploi par secteur)

I. CONNAISSANCE DES TERMES ET MECANISMES ECONOMIQUES (04 points)

- Définir les termes suivants : croissance économique, secteur primaire, dualisme économique et désarticulation. (02 points)
- Pourquoi dans les pays pauvres les effets de croissance sont faiblement ressentis par la population ? (02 points)

II. CALCUL DES INDICATEURS (05 points)

- Donner la signification économique des chiffres soulignés. (01 point)
- Calculer la part relative en pourcentage de la contribution de chaque secteur dans la croissance du PIB ; Interpréter un résultat. (02 points)
- Comparer la part relative de la contribution à la croissance du secteur primaire à celle du secteur tertiaire. (01 point)
- Comparer la part relative des emplois dans le secteur primaire à celle dans le secteur tertiaire. (01 point)

III. REPRESENTATION GRAPHIQUE (03 points)

Représenter à l'aide de diagramme en barres verticales les parts relatives en pourcentage des secteurs dans la croissance dans la période 2012-2015 au Sénégal.

IV. ANALYSE ECONOMIQUE (06 points)

A l'aide de vos connaissances personnelles, des calculs effectués et de la représentation graphique vous analysez les facteurs explicatifs de la faiblesse de la contribution du secteur primaire à la croissance économique du Sénégal entre 2012 et 2015.

LANGUE VIVANTE IIEpreuve du 1^{er} groupeE S P A G N O L**Menores migrantes**

“La policía nos cogió para hacer la entrevista, nos hizo fotos y luego nos llevó al hospital. Después llevamos tres días esperando en la prisión. (...) No comía, sólo **galletas**; no comía nada. Me encontraba mal”. Es el **testimonio** de uno de los 6.414 menores migrantes que se encuentran tutelados en España, según datos de *Save the Children*.

Las rutas migratorias que siguen los menores para llegar a España y su forma de entrar al país son las mismas que en el caso de los adultos. Así, como ocurre con los mayores de edad, el número de niñas que llegaron en **patera** en los últimos años también ha crecido considerablemente.

La situación económica, las bajas perspectivas del futuro para los jóvenes y los conflictos internos son algunas de las principales razones que empujan a los menores a abandonar sus países de origen con el objetivo, en muchos casos, de ayudar a sus familias. Los niños tienen sueños, aspiraciones y las niñas, huyen del maltrato, de los abusos y de los matrimonios forzados. “Huyen de la violencia”, especifica Conde. EL responsable también señala que las posibilidades de futuro para ellas cuando alcanzan la mayoría de edad son prácticamente nulas, por lo que para sobrevivir muchas se ven obligadas a ejercer la prostitución.

La desprotección a la que se enfrentan los menores, según la organización, tiene lugar antes, durante y después de acceder al sistema de protección. Así, el director general, Andrés Conde denuncia que se les trata desde criterios de seguridad e inmigración y no de infancia”.

Para acabar con dicha situación, la ONG considera primordial la detección de menores entre los inmigrantes que llegan a España para evitar que se trate a un niño como un adulto y que tenga derecho a la asistencia jurídica. Una vez identificados correctamente, *Save the Children* aboga por una evaluación personalizada de cada caso en la que se escuche la opinión del menor y la existencia de un sistema de acogida que garantice sus posibilidades de integración permitiéndoles así el acceso a unos derechos y servicios con independencia del lugar donde sean acogidos. “El número de niños va a seguir creciendo. Es muy importante que preparemos el sistema no sólo para gestionar un número mayor sino para que esté a la altura”, reclama Conde.

Helena Poncini, El País, 21 de mayo de 2018.

LÉXICO: **Galleta**: biscuit ; **Testimonio**: témoin ; **Patera**: pirogue

LANGUE VIVANTE II

Epreuve du 1^{er} groupe

EJERCICIOS

I. COMPRESIÓN DEL TEXTO

(8 puntos)

1. Di lo esencial del texto en unas líneas sin copiarlo. (3 puntos)
2. Verdadero o falso: justifica la respuesta. (3 puntos)
 - a. Según el texto, estos menores emigran por razones puramente económicas.
 - b. El futuro de estos menores migrantes es prometedor.
 - c. Con el tiempo, el porcentaje de migrantes menores se reduce cada vez más.
3. Busca en el texto el sinónimo de: (1 punto)
 - Acontece.
 - Casamientos.
4. Busca en el texto el antónimo de: (1 punto)
 - Quedarse
 - Rechazados

II. COMPETENCIA LINGÜÍSTICA

(6 puntos)

1. Reemplaza la estructura subrayada por otra equivalente. (1.5 punto)
 - a. Llevamos tres días esperando en la prisión.
 - b. El número de niños y niñas que llegaron en patera en los últimos años también ha crecido considerablemente.
 - c. Muchas razones empujan a los menores a abandonar sus países con el objetivo de ayudar a sus familias.
2. Pon en futuro. (1 punto)

Las posibilidades de futuro para ellas cuando alcanzan la mayoría de edad son nulas.
3. Pasa a la voz pasiva. (1 punto)

En España, las autoridades han tutelado a los migrantes menores.
4. Pasa al estilo indirecto. (1.5 punto)

"Es muy importante que preparemos el sistema no sólo para gestionar un número mayor sino para que esté a la altura", reclamó Conde.
5. Escribe en letras. (1 punto)

6.414 migrantes.

III. EXPRESIÓN PERSONAL

(6 puntos)

Elige un tema y trátalo

TEMA 1: ¿Qué opinas tú de la emigración de menores?

TEMA 2: La emigración de menores es una violación de los derechos de los niños. ¿qué piensas tú de esta afirmación?



LANGUE VIVANTE I

E S P A G N O L

TEXTE: Generación Nini

"No quiero que sean como yo", dice.

Miriam tiene 24 años y vive en Argentina. Ella tiene algo en común con otros 20 millones de jóvenes en América Latina: son "ninis", es decir que "NI estudian NI trabajan", un fenómeno que afecta una de cada cinco personas de entre 15 y 24 años en la región (...)."

La generación Nini carece de estímulos y proyectos de vida. Ahí está el primer origen del problema. "Situaciones como el aumento del embarazo adolescente, la necesidad económica de salir a trabajar o el tener que abandonar la escuela a edad temprana para quedarse en sus casas y cuidar a sus hermanos. Otra es que, al no contar con herramientas adecuadas para que los chicos se queden, la escuela los "expulsa", dijo Miguel Sedoff, abogado especializado en educación y políticas públicas educativas.

Según el estudio, casi el 60 % de los Ninis proviene de hogares pobres. En la región, los mayores factores de riesgo para pertenecer a la categoría son el matrimonio precoz y el embarazo adolescente. Las mujeres representan dos tercios (...).

El camino más común para convertirse en un Nini es renunciar a la escuela para empezar a trabajar, luego el desempleo y la falta de posibilidad de encontrar un empleo formal por falta de formación.

"Los Ninis son de clase media acomodada. Jóvenes que disfrutaban de una adolescencia prolongada evadiendo responsabilidades. La otra parte sí son chicos de sectores vulnerables. Al no tener estudios sólo consiguen trabajos de baja calidad. Están excluidos del acceso a trabajos mejores y siempre van a quedar en un círculo de subsistencia. Ahí es donde el Estado debe aplicar una política de convencimiento para impulsar el estudio como un medio para el progreso personal", explicó Sedoff, quien dirige un programa educativo en 10 escuelas de la provincia de Misiones (Argentina).

El estudio del Banco Mundial indica que a medida que aumentan los Ninis, bajan los ingresos. "Para ayudar a los jóvenes excluidos el Estado debe ocuparse de que entiendan que ellos también son parte de la sociedad. Eso debe ir acompañado de otra política que haga que los jóvenes entiendan que el estudio y el esfuerzo tienen una consecuencia positiva a futuro. Mientras se mantenga la distorsión de ingresos, esa posibilidad seguirá estando comprometida", concluyó el especialista.

Sacado de internet (informe del Banco Mundial): mundo.sputniknews.com

EJERCICIOS

I) COMPRENSIÓN DEL TEXTO

(08 puntos)

- 1) Di lo esencial del texto en unas líneas. **(3 puntos)**
- 2) Busca en el texto: **(2 puntos)**
 - a) El sinónimo de: - Falta de / - El paro
 - b) Lo contrario de: - Acoge / - Disminuyen
- 3) Di si es verdadero o falso y justifica tu respuesta. **(3 puntos)**
 - a) Miriam no está en paro como muchos jóvenes de América Latina.
 - b) Dos de las causas más importantes de desempleo juvenil son la necesidad económica y el abandono escolar.
 - c) Los Estados deberían sensibilizar a los jóvenes sobre la importancia de los estudios.

II) COMPETENCIA LINGÜÍSTICA

(06 puntos)

- 1) Expresa la obligación con el subjuntivo. **(1 punto)**
 - Eso debe ir acompañado de otra política.
- 2) Pasa al estilo indirecto la frase siguiente. **(1.5 punto)**
 - "No quiero que sean como yo", dijo Miriam.
- 3) Pon en pasado la frase siguiente. **(1.5 punto)**
 - Otra es que, al no contar con herramientas adecuadas para que los chicos se queden, la escuela los expulsa.
- 4) Pon en la voz pasiva. **(1 punto)**
 - El Estado debe aplicar una política de convencimiento para impulsar el estudio.
- 5) Pasa al irreal del presente. **(1 punto)**
 - Si el estado mantiene la distorsión de ingresos, esa posibilidad seguirá estando comprometida.

III) EXPRESIÓN PERSONAL

(06 puntos)

- Elige un tema y trátalo en unas quince líneas.

TEMA 1: "El camino más común para convertirse en un Nini es renunciar a la escuela". ¿Qué te sugiere esta afirmación?

TEMA 2: Con la dificultad que tienen los jóvenes para encontrar trabajo hoy día, ¿te parece todavía útil seguir estudiando?



الدراسات الإسلامية : (يختار المترشح أحد الموضوعين)

الموضوع الأول : التحليل

لا تخفى مكانة السنّة النبويّة في التشريع الإسلاميّ وأثرها في الفقه الإسلاميّ، منذ عصر النبيّ – صلى الله عليه وسلّم – والصّحابة حتى في عصور أئمّة الاجتهاد واستقرار المذاهب الاجتهاديّة، ممّا جعل الفقه الإسلاميّ ثروة تشريعيّة لدى الأمم في الماضي والحاضر. ومنّ يطلع على القرآن والسنّة يجد أنّ للسنّة النبويّة الأثر الأكبر في اتّساع دائرة التشريع الإسلاميّ وعظّمته وخلوده ممّا لا ينكره كلّ عالم بالفقه ومذاهبه.

السنّة ومكانتها في التشريع الإسلاميّ، مصطفى السباعي، ص : 2.

السؤال : حلّ هذا النصّ تحليلا وافيا مبينا مكانة السنّة في التشريع الإسلاميّ، وجهود العلماء في تدوينها ونقدّها للتمييز بين المقبول منها والمردود.

الموضوع الثاني : الإنشاء

حفظ النّفس مقصد شرعيّ وضرورة للأمن الاجتماعيّ. تحدّث عن الموضوع مناقشا الوسائل الشرعيّة لحفظ النّفس في ضوء القانون.

التصحيح المتبع في الدراسات الإسلامية والحضارة خلال المجموعة الأولى :

1- التحليل :

على المصحح أن يراعي ما يلي :

- احترام المنهجية (وضوح الأجزاء : المقدمة والعرض والخاتمة)
- دراسة الأفكار : (عمق الأفكار وتسلسلها) .
- الاستدلال بالقرآن والسنة وأقوال العلماء .
- سلامة لغة الطالب ووضوح أفكاره .

2- الإنشاء :

- احترام المنهجية (المقدمة – البسط - الخاتمة)
- وضوح الأفكار وتسلسلها .
- حسن استخدامه للشواهد والأدلة .
- سلامة اللغة، وعدم الخروج من الموضوع .

إرشادات لتصحيح اختبار الدراسات الإسلامية والحضارة العربية الإسلامية خلال المجموعة الأولى

أولاً : التحليل:

- **طبيعة الموضوع :** يدور العمل في التحليل حول فقرة أو فقرات تتضمن موضوعا يعالجه النصّ في عدد من الأفكار وبطريقة معيّنة.
- **المطلوب :** يُطلب من المترشّح أن يستجلي أفكار النصّ في سياق الموضوع الذي يعالجه ويعرضها عرضا وافيا يسلّط الضوء عليها.
- **شروط تقويم العمل :**
 - 1- اتّباع خطّة واضحة تتفق مع خطّة الكاتب أو يُجملها في صورة مركّبة.
 - 2- استجلاء الأفكار الواردة في النصّ وترتيبها ترتيبا مناسباً.
 - 3- تحليل أفكار النصّ تحليلا لا يضيّع أفكاره الأساسيّة ولا يُحمّل على صاحب النصّ.
 - 4- سلامة اللّغة ومناسبتها لطبيعة النصّ والموضوع.

ثانيا : الإنشاء

- **طبيعة الموضوع :** هو عمل إنتاجي ينطلق من فكرة أو موقف يرد في سياق موضوع أشمل أو إشكالية أوسع. وقد يكون الموضوع جدليا أو وصفيًا بحسب طبيعته وطبيعة السؤال (الإرشادات) الذي يصحبه مثل : ناقش، أو ما رأيك...
- **المطلوب :** يُطلب من المترشّح أن يعالج الموضوع مفصّلا للإشكالية التي يصل بها بطريقة جدليّة أو وصفيّة.
- **شروط تقويم العمل :**
 - (1) احترام المنهجية : (أ) مقدّمة يرد فيها مدخل وإشكالية وخطّة لمعالجة الموضوع.
 - (ب) بسط أي عرض تتمّ فيه دراسة الموضوع من خلال أفكاره بصورة متدرّجة.
 - (ج) خاتمة تغني عن قراءة البسط لأنها تستعرض أهمّ أفكار النصّ فتمثّل حصادا له.
- (2) دراسة الموضوع من خلال أفكاره في فقرات متميّزة من حيث طبعها في الورقة ومن حيث تسلسلها منطقيًا.
- (3) قوّة الاستدلال بالشواهد الدنيّة والعلميّة والاجتماعيّة والتاريخيّة المطابقة للموضوع.
- (4) سلامة اللغة ومناسبة الأسلوب لطبيعة الموضوع.

Anonymat :

PRÉSENTATION DU SUJET

Ce sujet comporte 5 feuilles.

Le candidat doit vérifier qu'il est en possession du sujet complet :

- Feuille 1/5 : présentation du sujet et travail demandé
- Feuille 2/5 : dessin de définition
- Feuille 3/5 : corrigé de la partie théorique .
- Feuille 4/5 : relevé métrologique et notation.
- Feuille 5/5 : paramètres de coupe

Nb : le candidat rend toutes les feuilles à la fin de l'épreuve

TRAVAIL DEMANDÉ

1°) A l'aide de la fraiseuse : En travail unitaire (1 pièce par candidat).

- Vérifier le dégauchissage de l'étau à **0,02** près (à faire constater par le correcteur).
- Réaliser la surface inclinée **1** ;
- Réaliser la rainure **2, 3, 4** ;
- Réaliser l'épaulement incliné **5, 6** ;

2°) Sur la feuille 4/5 : Faire le relever métrologique.

3°) Nettoyer la machine-outil puis ranger le matériel.

UNIVERSITE DE DAKAR – BACCALAUREAT DE L'ENSEIGNEMENT DU SECOND DEGRE TECHNIQUE

Durée : 3 h	EPREUVE PRATIQUE D'ATELIER Deuxième partie Manipulation : FRAISAGE	Série : S3
Coefficient : 2		1 ^{er} Groupe
Feuille N° 1/5		Code : 01 19 T 13 AF 20

DESSIN DE DÉFINITION

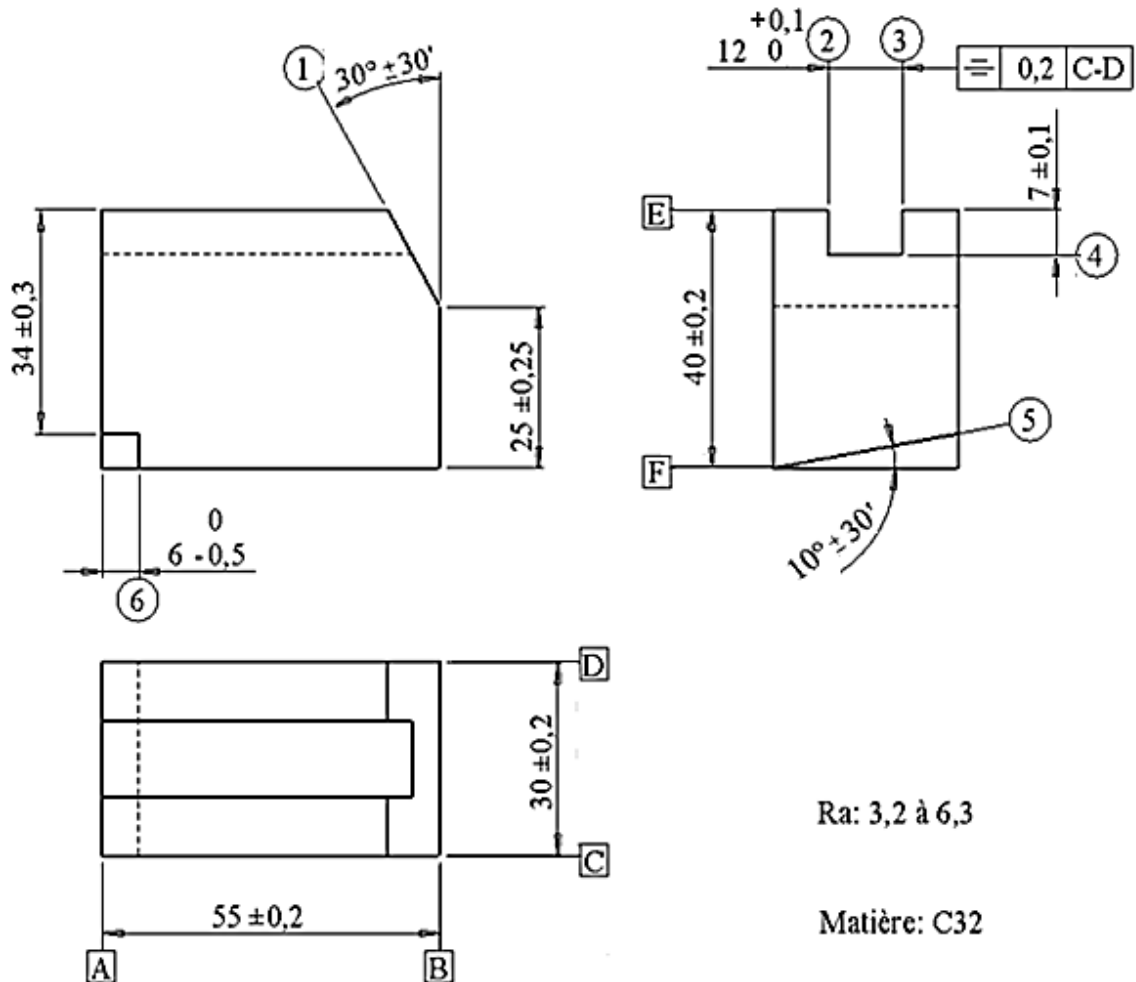

Ra: 3,2 à 6,3

Matière: C32

UNIVERSITE DE DAKAR – BACCALAUREAT DE L'ENSEIGNEMENT DU SECOND DEGRE TECHNIQUE

Durée : 3 h	EPREUVE PRATIQUE D'ATELIER Deuxième partie Manipulation : FRAISAGE	Série : S3
Coefficient : 2		1 ^{er} Groupe
Feuille N° 2/5		Code : 01 19 T 13 AF 20

Anonymat :

Calculer la valeur des cotes sur pige **Cp1** et **Cp2**.

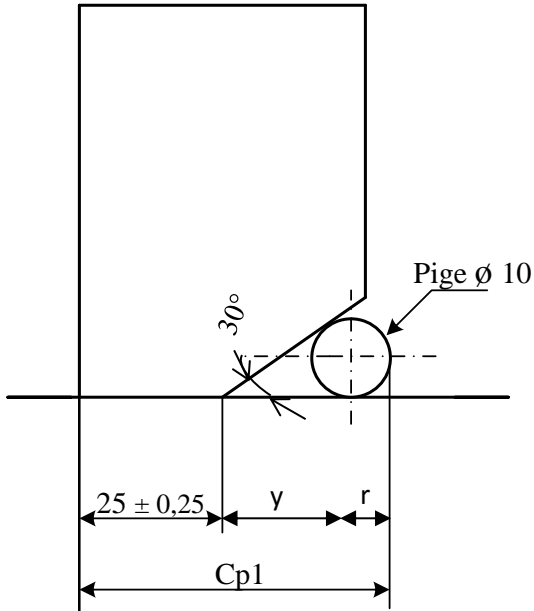

$$\begin{aligned} \cos 30^\circ &= 0,866 ; \sin 30^\circ = 0,5 ; \tan 30^\circ = 0,577 \\ \cos 15^\circ &= 0,965 ; \sin 15^\circ = 0,258 \\ \tan 15^\circ &= 0,267 \end{aligned}$$

Calcul de Cp1

.....

$$\mathbf{Cp1 = 25 + r + y}$$

.....

$$\mathbf{tg 15^\circ = r / y \quad y = r / tg 15^\circ}$$

.....

$$\mathbf{Cp1 = 25 + r + r / tg 15^\circ = 25 + r (1 + 1 / tg 15^\circ)}$$

.....

$Cp1 = 25 + 5 (1 + 1 / 0,267)$

$$\begin{aligned} \cos 10^\circ &= 0,984 ; \sin 10^\circ = 0,173 ; \tan 10^\circ = 0,176 \\ \cos 80^\circ &= 0,173 ; \sin 80^\circ = 0,984 ; \tan 80^\circ = 5,671 \\ \cos 40^\circ &= 0,766 ; \sin 40^\circ = 0,642 ; \tan 40^\circ = 0,839 \end{aligned}$$

Calcul de Cp2

.....

$$\mathbf{Cp2 = 34 + r + x}$$

.....

$$\mathbf{tg 40^\circ = r / x \quad x = r / tg 40^\circ}$$

.....

$$\mathbf{Cp2 = 34 + r + r / tg 40^\circ = 34 + r (1 + 1 / tg 40^\circ)}$$

.....

$Cp2 = 34 + 4 (1 + 1 / 0,83)$

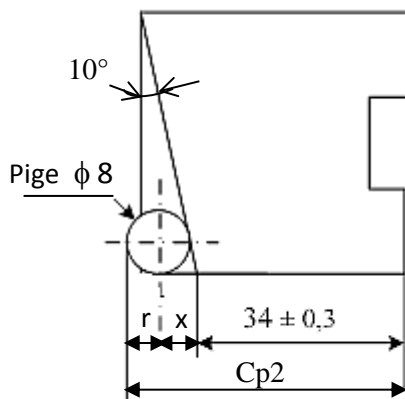

UNIVERSITE DE DAKAR – BACCALAUREAT DE L'ENSEIGNEMENT DU SECOND DEGRE TECHNIQUE

Durée : 1 h	EPREUVE PRATIQUE D'ATELIER Deuxième partie : Manipulation FRAISAGE	Série : S3
Coefficient : 1		1 ^{er} Groupe
Feuille N° 3/5		Code : 01 19 T 13 AF 20

Anonymat :

RELEVÉ MÉTROLOGIQUE ET NOTATION

Travail demandé	Relevé candidat	Relevé examinateur	NOTE
$25 \pm 0,25$			/2
$30^\circ \pm 30'$			/1,5
$12 \pm 0,1$			/1,5
$7 \pm 0,1$			/1,5
Symétrie 0,2			/1,5
$34 \pm 0,3$			/2
$10^\circ \pm 30'$			/2
$6 \begin{smallmatrix} 0 \\ - 0,5 \end{smallmatrix}$			/1,5
Dégauchissage			/2,5
Etat de surface et présentation			/2,5
Exactitude du relevé métrologique			/1,5
TOTAL			/20

UNIVERSITE DE DAKAR – BACCALAUREAT DE L'ENSEIGNEMENT DU SECOND DEGRE TECHNIQUE

Durée : 3h	EPREUVE PRATIQUE D'ATELIER Deuxième partie Manipulation : FRAISAGE	Série : S3
Coefficient : 2		1 ^{er} Groupe
Feuille N° 4/5		Code : 01 19 T 13 AF 20

PARAMÈTRES DE COUPE

Conditions de travail des fraises :

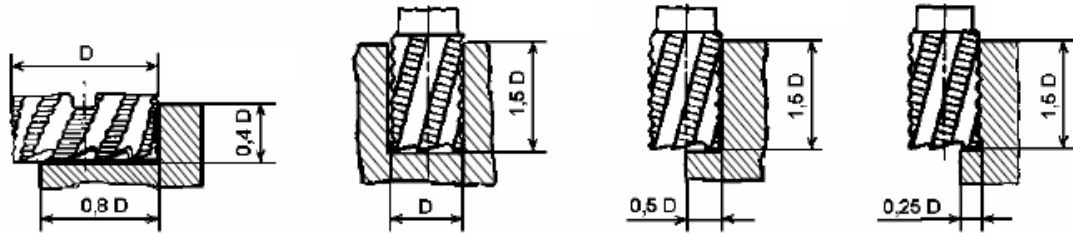

Matière	Vitesse de coupe m/min	Avance en mm par dent						Types de fraises	
		A	B	C	D	E	F		
Fonte FGL 200	20-35	0,25	0,20	0,25	0,10	0,25	0,10	A	1 taille à surfacer
Fonte FGL 300	10-20	0,15	0,12	0,15	0,06	0,15	0,07		
Fonte malléable	20-40	0,15	0,12	0,15	0,06	0,15	0,07	B	2 tailles à queue cylindrique ou conique
Aciers jusqu'à 600 Mpa	20-40	0,15	0,12	0,12	0,08	0,20	0,07		
Aciers de 600 à 1 000 Mpa	15-30	0,12	0,10	0,10	0,05	0,13	0,05	C	2 tailles à trou taraudé ou lisse
Aciers de 1 000 à 1 200 Mpa	12-20	0,10	0,07	0,07	0,04	0,10	0,05		
Aciers inoxydables	8-15	0,10	0,07	0,07	0,06	0,15	0,05	D	2 tailles à rainurer (2 dents et conique)
Laitons et bronzes tendres	30-70	0,20	0,20	0,20	0,08	0,20	0,10		
Laitons et bronzes durs	15-30	0,15	0,12	0,15	0,06	0,15	0,07	E	3 tailles à denture alternée
Alliages d'aluminium	60-300	0,35	0,30	0,35	0,08	0,15	0,15		
Aluminium pur et alliages légers tendres	300-600	0,35	0,30	0,35	0,10	0,20	0,15	F	A profil constant

UNIVERSITE DE DAKAR – BACCALAUREAT DE L'ENSEIGNEMENT DU SECOND DEGRE TECHNIQUE

Durée : 3 h	EPREUVE PRATIQUE D'ATELIER Deuxième partie Manipulation : FRAISAGE	Série : S3
Coefficient : 2		1 ^{er} Groupe
Feuille N° 5/5		Code : 01 19 T 13 AF 20

**Epreuve du 1^{er} groupe****FRANÇAIS**
(Un sujet au choix du candidat)**SUJET N°1 : RESUME DE TEXTE****Catastrophes naturelles : lorsque l'environnement devient une menace**

En 1755 déjà, à la suite du séisme qui détruit la grande capitale européenne qu'était Lisbonne, faisant environ 60 000 morts, les échanges entre Rousseau et Voltaire posent la question de la responsabilité sociale dans les catastrophes naturelles. Voltaire défend une vision naturaliste de l'événement et le voit comme un hasard malheureux. Rousseau y oppose une tout autre vision, relevant que Lisbonne est construite sur une zone connue pour sa sismicité, et que son développement impliquait la mise en danger de la très forte population qui s'y concentrait. La responsabilité sociale de la catastrophe ne fait pour lui aucun doute. Ce débat annonce une grande évolution dans la manière de penser les liens entre risque et société. Avec le développement en parallèle de la société industrielle, on entre alors dans « la société du risque ». Les risques contemporains ne viennent plus seulement de l'extérieur comme sont généralement pensées les catastrophes naturelles, mais ils sont également produits par la société au travers de ses activités industrielles et de l'usage qui est fait des progrès technologiques.

Dans ce contexte, comment appréhender la complexité de l'environnement défini comme un risque, comment en définir la dimension sociale ? L'angle d'approche privilégié a été l'étude de la vulnérabilité. Cette notion est définie comme la probabilité de subir une blessure voire la mort, la détérioration ou la perte des biens de subsistance. Cette probabilité dépend de multiples facteurs, que les chercheurs s'emploient à définir et à évaluer. Réduire les risques doit donc aussi passer par une limitation de la vulnérabilité des sociétés et leurs biens et de leurs activités.

Mais réduire la vulnérabilité suppose d'en comprendre les mécanismes. Or « les catastrophes sont de véritables révélateurs de vulnérabilités humaines et territoriales au sein des communautés et sociétés frappées ». C'est donc à partir des catastrophes naturelles elles-mêmes que les chercheurs essaient de mieux comprendre ce qu'est la vulnérabilité, comment elle s'exprime, pour tenter de la réduire. Les travaux dans ce domaine ont ainsi permis de faire émerger certains facteurs spécifiques. La pauvreté constitue un facteur majeur lorsqu'on s'intéresse à la vulnérabilité à l'échelle mondiale : les populations les plus pauvres sont aussi celles qui subissent le plus durement les phénomènes naturels. Mais certains événements récents, comme le cyclone Katrina aux États-Unis en 2005 ou le séisme de Fukushima au Japon en 2011, mettent en évidence que la pauvreté n'est pas le seul facteur en jeu. D'autres causes peuvent aggraver, ou, au contraire, réduire la vulnérabilité des sociétés et des territoires. On peut citer par exemple les facteurs organisationnels ou politiques : la société est-elle préparée à subir de tels événements, les institutions savent-elles réagir à temps pour limiter les impacts ?

Les recherches récentes montrent que, face aux crues, la mobilité est un facteur de vulnérabilité particulièrement important. Les personnes à mobilité réduite (personnes âgées, enfants en bas âges, personnes handicapées) présentent une vulnérabilité plus importante que les autres. Mais à cette catégorie de vulnérabilité largement identifiée par la recherche, des études ont montré que les automobilistes sont également très vulnérables notamment face aux crues rapides qui caractérisent notamment la zone Méditerranéenne.

Lutoff Céline, extrait de *l'Encyclopédie de l'environnement*, novembre 2012

1. **RESUME** : Vous résumerez ce texte en 130 mots ; une marge de 10 mots en plus ou en moins est tolérée.

2 .DISCUSSION

Trois théories sont régulièrement convoquées pour expliquer les conséquences dramatiques des catastrophes naturelles sur les populations : la malédiction divine, le hasard malheureux, la responsabilité sociale des hommes.

Analysez chaque théorie en montrant ses fondements et les comportements humains qu'elle implique.

SUJET N° 2 : COMMENTAIRE DE TEXTE

KAYES

Kayes je suis là
Riche de la nudité de mon cœur

Kayes de ton teint de grés ocré
Ta face de soufre et de phosphore
Ma svelte Massinankée altièrè
Plus élancée qu'une lance

Tout l'or du Bouré mordant la chair
De tes chevilles tes poignets ton cou
A ma rencontre dans la gare

A l'hôtel tu as ouvert les parfums
D'Orient et du terroir
Quelle langue pour le khâsso
Halam au clair de lune
Ou la peau effleurée du tam-tam
Et je n'étais qu'au seuil de mes songes
Non à la source de mon sang

Cheikh AliouéNdao, *Mogariennes*, Présence Africaine, 1970, Page 12.

Vous ferez de ce texte un commentaire suivi ou composé.

Si vous choisissez le commentaire suivi, vous pouvez analyser la manière dont le poète exprime son admiration de la beauté de la ville d'une part, de ses richesses culturelles et historiques d'autre part.

Si vous choisissez le commentaire composé, vous pouvez, par exemple, analyser le dédoublement de l'image de Kayes, tantôt présenté comme une charmante ville hospitalière, tantôt comme une belle femme séductrice.

SUJET N° 3 : DISSERTATION

Léopold Sédar Senghor écrit dans la postface de son recueil intitulé Ethiopiennes : «La poésie ne doit pas périr. Car alors, où serait l'espoir du monde ? »

Vous montrerez d'abord ce qui justifie la crainte de Senghor de voir la poésie disparaître, ensuite ce qui fait de la poésie une source d'espoir, enfin ce qui explique que le monde a besoin, en plus de la poésie, d'autres ressources pour entretenir son espoir.

FRANÇAIS – LANGUE VIVANTE ITEXTE

J'avais ouvert la fenêtre [...], et je regardais mélancoliquement la pluie tomber. La rue était déserte ; toutes les croisées de la maison d'en face étaient fermées : pas un profil aux vitres, pas un passant sur ce pavage de petits cailloux ronds et noirs, que la pluie faisait reluire comme les châtaignes mûres. La seule chose qui animât le paysage, c'était la gouttière du toit voisin, espèce de gargouille en fer-blanc figurant une tête d'âne à bouche ouverte, d'où la pluie tombait à flots...

J'étais retenu au gîte. Le gîte était médiocrement plaisant. Que faire ? [...] Par malheur, j'étais dans une de ces situations d'âme que vous connaissez sans doute, où l'on n'a aucune raison d'être triste, et aucun motif d'être gai ; où la vie semble parfaitement logique, unie, plane, ennuyeuse et triste, où tout est gris et blafard, au dedans comme au dehors. Il faisait en moi le même temps que dans la rue [...], il pleuvait dans mon esprit.

Victor Hugo, Correspondance, 36, Zurich, septembre 1868.

I. COMPREHENSION (03 points)

1. Quel type de texte avons-nous ici ? (01 point)
2. Quelle est l'ambiance qui règne aux alentours de ces maisons ? Justifiez votre réponse à partir du texte. (02 points)

II. VOCABULAIRE (06 points)

3. Recherchez dans le texte trois mots appartenant au champ lexical de la « tristesse ». (03 points)
4. Trouvez dans le texte un synonyme de « raison », et un antonyme de « gaiement ». (02 points)
5. Expliquez l'expression « tomber à flots ». (01 point)

III. GRAMMAIRE ET MANIEMENT DE LA LANGUE (11 points)

6. Donnez la nature et la fonction des mots soulignés dans le texte. (03 points)
7. Faites l'analyse logique de la phrase suivante : « J'étais dans une des situations d'âme où l'on n'a aucune raison d'être triste ». (03 points)
8. Soit la phrase suivante : « Il faisait en moi le même temps : il pleuvait dans mon esprit ».
 - a. Quel lien grammatical relie les deux propositions ? (01 point)
 - b. Exprimez ce lien à l'aide de la subordination, sans modifier l'ordre des propositions. (01 point)
9. Soit la phrase : la gouttière du toit voisin animait le paysage.
 - a. Donnez la voix de cette phrase. (01 point)
 - b. Mettez-la à la voix inverse. (01 point)
10. Mettez la phrase suivante au passé simple de l'indicatif : « Il pleuvait dans mon esprit ». (01 point)



UNIVERSITÉ CHEIKH ANTA DIOP DE DAKAR1/2

XXXXXXXXXXXXXXXXXXXX

OFFICE DU BACCALAUREAT

) 33 824 65 81 – Tél. : 33 824 95 92 – 33 824 65 81

01-19 G 01 A-20

Durée : 04 heures

Séries : L1aL1b L'1 Coef. 6

Séries : L2 – Coef. 5

Epreuve du 1^{er} groupe

FRANÇAIS

(Un sujet au choix du candidat)

SUJET1 : RESUME SUIVI DE DISCUSSION

Quand l'art du roman s'empare de l'histoire

Relations compliquées, tout à la fois de solidarité et de rivalité, entre l'histoire et l'art du roman ... S'il est un lieu commun à ce sujet, c'est bien celui qui opposerait la vision objective des historiens à celle, subjective, des écrivains. Or rien n'est aussi tranché.

Il revient à la discipline historique d'établir des faits, de les soumettre à une perspective qui leur donne une cohérence, avec un scrupuleux souci de véracité ; tandis que l'objectif du roman serait plutôt d'explorer, sans exclure la liberté de l'imagination, cette part de l'expérience humaine à laquelle on ne saurait accéder par d'autres voies.

Le roman est un art qui possède sa dynamique propre, son histoire singulière, et il n'a cessé tout au long de son évolution, de conquérir son territoire sur les genres ou les disciplines qui le bordaient, avec lesquels il entrait en concurrence. Dans sa phase « moderne », au cours de la première moitié du XXe siècle, il a ainsi absorbé des formes et des fonctions qui relevaient précédemment de la poésie, de la pensée philosophique ou de l'essai intellectuel, et il s'est même réinventé en répondant aux défis que lui lance le cinéma. Et bien, l'hypothèse que l'on pourrait soutenir, c'est qu'il rivalise aujourd'hui de plus en plus avec l'histoire – jusqu'à s'approprier ses matériaux, pour en faire autre chose.

Certes, l'art du roman a toujours entretenu des liens avec l'histoire ; « le roman historique » n'ayant été qu'une forme particulière, à prétention réaliste ou illusionniste, de cette relation.

Il existe bien entendu aujourd'hui beaucoup d'autres romans qui investissent des sujets historiques, tant chez d'authentiques écrivains que dans un registre plus commercial. Mais si l'on a choisi de privilégier ici ceux qui répondent à l'exigence impérative d'inventer ou de renouveler des formes, ce n'est pas uniquement pour des raisons esthétiques. C'est qu'il semble impossible, si l'on se contente de perpétuer le vieux code du roman historique élaboré au XIXe siècle, de dire autre chose que ce qu'il autorise à dire ; et de produire autre chose que de « l'histoire romancée » inoffensive.

Cette mutation des relations entre l'histoire et l'art du roman ouvre sans doute à celui-ci une autre dimension : celle d'écrire contre l'oubli ou contre l'amnésie programmée. Comme s'il revenait désormais aussi à certains écrivains majeurs, depuis la singularité de leur domaine de résister à l'immense et systématique destruction de la conscience historique propulsée par l'ordre dominant actuel, par la dictature soudée du spectacle et du marché.

D'après Guy Scarpetta, *Le monde diplomatique*, 2015/7 (n°736), pages 14-15.

Résumé : Vous ferez de ce texte un résumé de 110 mots ; une marge de 10 mots de plus au moins est tolérée.

Discussion : Selon Guy Scarpetta, « l'objectif du roman serait plutôt d'explorer, sans exclure la liberté de l'imagination, cette part de l'expérience humaine ».

Vous montrerez d'abord le caractère fondamental de l'imagination dans l'écriture romanesque, puis le rôle des événements historiques dans cette écriture. Enfin, vous donnerez votre cc

SUJET 2 : COMMENTAIRE

Rappelle-toi Barbara

Ce poème de Jacques Prévert est inspiré par les bombardements de la ville de Brest durant la seconde guerre mondiale.

Il pleuvait sans cesse sur Brest ce jour-là
Et tu marchais souriante
Épanouie ravie ruisselante
Sous la pluie
Rappelle-toi Barbara
Il pleuvait sans cesse sur Brest
Et je t'ai croisée rue de Siam
Tu souriais
Et moi je souriais de même
Rappelle-toi Barbara
Toi que je ne connaissais pas
Toi qui ne me connaissais pas
Rappelle-toi
Rappelle-toi quand même ce jour-là
N'oublie pas
Un homme sous un porche s'abritait
Et il a crié ton nom
Barbara
Et tu as couru vers lui sous la pluie
Ruisselante ravie épanouie
Et tu t'es jetée dans ses bras
Rappelle-toi cela Barbara
[...]
Oh Barbara
Quelle connerie la guerre
Qu'es-tu devenue maintenant
Sous cette pluie de fer
De feu d'acier de sang
Et celui qui te serrait dans ses bras
Amoureusement
Est-il mort disparu ou bien encore vivant
Oh Barbara

Jacques Prévert, *Paroles* (1946)

Vous ferez un commentaire suivi ou composé de ce texte.

Dans le cadre du commentaire suivi, vous montrerez, par exemple, comment, à l'aide des images, de l'énonciation et des champs lexicaux, le poète part de l'évocation de souvenirs doux et plaisants pour aboutir à la dénonciation de la guerre.

Si vous choisissez le commentaire composé, vous montrerez, par exemple, comment le poète décrit l'amour et la guerre à travers deux tableaux contrastés, à l'aide des figures de style, champs lexicaux, des temps verbaux, etc.

SUJET 3 : DISSERTATION

Jules Renard écrit sur son Journal : « Nous voulons de la vie au théâtre et du théâtre dans la vie ».

Expliquez la pensée de l'auteur en développant successivement les deux idées qui la composent et en proposant, à partir de là, une définition du théâtre.

المادة : التاريخ والجغرافياأ- التاريخ : (اختر موضوعا واحدا فقط)الموضوع الأول : المقالة

تظهر الأزمة التي سببها انهيار سوق الأسهم المالية لـ "وول ستريت Wall Street" استثنائية نظرا لضخامة آثارها وامتدادها في الزمان. ففي السنة 1932م كان الإنتاج العالمي أقل من إنتاجات السنة 1922م بـ 40 % ، وتوجد في البلدان الصناعية أكثر من 30 مليون عاطلا عن العمل، وأصبحت التجارة العالمية بالشل.

المطلوب

بعدما ذكرت أسباب أزمة الثلاثينات (1930م)، حلل انتشارها وآثارها الاقتصادية والسياسية في العالم.

الموضوع الثاني : التعليق على وثائق

«أن الأوان لنعترف رسميًا ببيت المقدس عاصمةً للإسرائيل. وما هذا إلا اعتراف بالواقع لا أقل ولا أكثر (...). وبعد فترة من التأخر دامت أكثر من عقدين، لم نقتررب بعد من اتفاق سلمي بين الإسرائيل وفلسطين (...). ومن السفاهة أن نظن بأن تكرار نفس المنهج سيسمح لنا من الحصول على نتائج أفضل، بل العكس».

مقتطف من خطاب ليدونان ترمب ألقاه في تاريخ 06 ديسمبر 2017م.

المطلوب

(05 د)

(1) عرّف بالنص وقائله.

(07 د)

(2) اشرح مكانة بيت المقدس في الأزمة الإسرائيلية-العربية.

(08 د)

(3) حلل آثار الاعتراف ببيت المقدس عاصمةً للإسرائيل في العلاقات الدولية.

ب- الجغرافيا : (اختر موضوعا واحدا فقط)الموضوع الأول : المقالة

«في حين أن السنة 2017م تُناسب الذكرى الستين من توقيع معاهدة روما ، فإن الاتحاد الأوروبي يبدو ضعيفا على المستوى العالمي والقاري. والبير كسيت (Brexit) دليلٌ حيّ لظاهرة غير متوقعة منذ عام أو عامين.»

المصدر: الصور الاقتصادية للعالم 2018، ص: 193.

المطلوب

بعدما ذكرت جانبين من جوانب قوة الاتحاد الأوروبي، حلل نوعين مختلفين من التحديات التي يواجهها هذا الكيان اليوم.

الموضوع الثاني : التعليق على وثائق

الموضوع: تطوّر أسعار برميل البترول وآثاره على العالم.

الوثيقة 1: تطوّر أسعار برميل البترول من السنة 2005م إلى السنة 2015م

الأعوام	2005	2007	2009	2011	2013	2015
سعر البرميل بالدولارات	54,6	72,4	61,7	111,3	108,7	52,4

المصدر: Revue ; Pétrole et coopération Arabe, N° 156, volume 42, 2015

الموضوع الثاني : التعليق على وثائق**الوثيقة 2:**

«وفيما يخص المحروقات، فإن هبوط الأسعار العالمية جعل من 2016م و2017م سنتين سوداوين. وعلى الرغم من مجهودات "OPEP" والاتفاقيات بين المملكة العربية السعودية وروسيا من أجل مراقبة الإنتاج فإن أسعار البترول انخفضت إلى 45 دولارا للبرميل خلال السنة 2017م. سقطت بورصة الشركات البترولية وتراجعت الاستثمارات إلى 50 % بالنسبة للسنة 2014م ؛ وقد بلغت كذلك الاكتشافات أدنى مستوياتها منذ 1952م...

وقد تراجعت الإيرادات الضريبية للدول المنتجة للبترول تراجعا شديدا يهدد سياستها لعملية إعادة توزيع الدخل، ويُعلن أزمات سياسية واجتماعية جديدة.»

المصدر: الصور الاقتصادية للعالم، 2018م.

المطلوب

- 1) هات معنى الشعار "OPEP" بالعربية ثم اذكر خمس دول عربية أعضاء ودولتين إفريقيتين عضوتين لهذه المنظمة. (06 د)
- 2) انطلقا من الوثيقة 1، مثل في مبيان تطوّر أسعار برميل البترول من 2005م إلى 2015م، وعلّق على المبيان المرسوم. (07 د)
- 3) اعتمادا على الوثيقتين، حلّل من خلال مثال محدد الأثر الاجتماعي-الاقتصادي لهبوط أسعار برميل البترول داخل الدول العربية. (07 د)



HISTOIRE - GEOGRAPHIE

A HISTOIRE (Un sujet au choix du candidat)

SUJET 1 : DISSERTATION

Contexte

Pendant la période allant de 1945 à 1955, l'Asie du Sud et du Sud-Est fut à la fois le théâtre de luttes pour l'émancipation et le terrain d'affrontements entre les Etats-Unis et l'URSS.

Premiers à revendiquer l'indépendance, les peuples de cette région ont contribué à l'émancipation de leurs frères d'Afrique.

CONSIGNE

Après avoir identifié les acteurs et dégagé les formes de lutte pour l'émancipation en Asie du Sud et du Sud-Est, déterminer le rôle que les rivalités Ouest-Est ont joué dans ce processus puis analyser la contribution des peuples et dirigeants de cette région dans la lutte pour l'indépendance en Afrique.

La production devra répondre aux normes de la dissertation et le propos sera illustré par des exemples précis.

SUJET 2 : COMMENTAIRE DE DOCUMENTS

Texte1

« Les leaders soviétiques en établissant leur stratégie de conquête mondiale utilisent le nationalisme comme stratagème pour gagner les peuples colonisés. Staline, dans sa vision classique des fondements du léninisme, pense que « la route qui mène à la victoire révolutionnaire en Occident passe par l'alliance avec les mouvements de libération des colonies et des pays dépendants ».

Dans toutes les nouvelles zones indépendantes ou dans celles qui aspirent à le devenir, les communistes opèrent ainsi, déguisés en patriotes locaux.

Peut-être certains d'entre vous trouvent-ils que notre gouvernement ne pousse pas la politique de liberté aussi vigoureusement qu'il le faudrait. Je peux vous dire trois choses :

- que nous poussons vers le self-government plus qu'il n'apparaît en surface ;
- que là où nous mettons un frein, c'est dans la conviction raisonnée qu'une action précipitée ne conduirait pas en fait à l'indépendance mais à une servitude plus dure que la dépendance présente ;
- que nous avons distingué les cas où la possibilité d'invoquer la menace communiste est susceptible de justifier des délais, et les cas où il n'existe pas de raison valable.

Nous avons de bonnes raisons de souhaiter maintenir l'unité avec nos alliés occidentaux, mais nous n'avons pas oublié que nous fûmes la première colonie à arracher l'indépendance. Et nous n'avons donné de chèque en blanc à aucune puissance coloniale ».

Source : Extraits du discours de John Foster Dulles, Secrétaire d'Etat américain, le 18 novembre 1953.

Texte 2

« Cher monsieur le Président,

C'est avec beaucoup d'intérêt que j'ai suivi l'évolution de la situation du Viêt-Nam, en particulier depuis la fin de la conférence de Genève. (...)

Ces derniers temps, vous nous avez demandé à plusieurs reprises de vous apporter notre aide pour un grand projet visant à faire sortir des centaines de milliers de vos concitoyens des zones qui viennent de passer sous la domination d'une idéologie politique qu'ils abhorrent. J'ai le plaisir de vous informer que les États-Unis sont en mesure d'apporter leur aide à cet effort humanitaire.

Le gouvernement des États-Unis (...) espère qu'une telle aide, combinée à vos propres efforts, contribuera efficacement à favoriser l'émergence d'un Viêt-Nam indépendant fondé sur un gouvernement solide. Seul un tel gouvernement serait capable (...) de répondre aux aspirations nationales de son peuple (...), d'être respecté à la fois à l'intérieur et à l'extérieur de ses frontières et de décourager ainsi n'importe qui souhaitant imposer une idéologie étrangère à un peuple libre ».

Dwight D. Eisenhower. *Lettre à Ngo Dinh Diem, Président du Conseil des ministres du Viêt-Nam, 23 octobre 1954*

CONSIGNE

- 1) Présenter le leader cité dans le paragraphe 1 du premier texte ainsi que l'auteur du deuxième document en précisant leur nationalité, leur fonction respective du moment, leur position respective vis-à-vis de la lutte des peuples colonisés et deux événements datés dans lesquels ils se sont illustrés. (06 points)
- 2) Dégager le contexte historique des deux documents en analysant deux événements datés qui se sont produits en Asie entre 1946 et 1954 et qui ont influencé les relations internationales. (06 points)
- 3) Expliquer le dilemme exprimé dans le dernier paragraphe du texte 1 puis analyser la contradiction que le texte 2 semble opposer à ce dilemme. (08 points)

B). GEOGRAPHIE (Un sujet au choix du candidat)**SUJET 1: DISSERTATION**

« Pendant une dizaine d'années, l'attention du monde s'est largement portée sur les mutations spectaculaires que l'Afrique subsaharienne a connues après plusieurs décennies perdues et de non-développement. Le temps de l'Afro-optimisme semblait venu, tandis que les opportunités économiques du continent étaient redécouvertes.

Toutefois, ces progrès indéniables ne doivent pas faire oublier les vieux démons africains, qui restent l'apanage des régions encore pauvres, sous-développées et sous-éduquées.»

François Bost, Images économiques du Monde 2017, pp.325-326

CONSIGNE

Après avoir évalué les «mutations spectaculaires» de l'Afrique subsaharienne au cours des dernières années avec deux exemples de nature différente à l'appui, analyser les principaux obstacles à son développement à travers trois exemples précis, puis dégager les perspectives de son émergence en illustrant le propos par des exemples pris dans trois domaines différents.

La production doit répondre aux normes de la dissertation.

SUJET 2 : COMMENTAIRE DE DOCUMENTS

Thème : L'économie du Sénégal, entre performances et difficultés

Document 1 : Evolution d'indicateurs socio-économiques du Sénégal

Indicateurs	2006	2011	2016
Population (habitants)	11 900 000	12 800 000	14 700 000
PIB (en milliards de dollars)	9,2	14,4	14,7
Exportations (en milliards de dollars)	1,641	1,541	4,292
Importations (en milliards de dollars)	3,190	5,908	7,522
IDH	0,460	0,459	0,494

Source : Images économiques du monde 2008, 2013 et 2018.

Document 2 : Les bonnes performances de l'économie sénégalaise

Portée essentiellement par l'agriculture et le secteur industriel, la croissance économique s'est récemment accélérée, atteignant environ 6,5 % en 2016 et 2017, faisant du Sénégal l'une des économies les plus performantes de l'Afrique subsaharienne, grâce à une meilleure compétitivité, des progrès ponctuels dans les réformes structurelles engagées et une conjoncture internationale favorable. Ce bon résultat s'explique aussi par la vitalité des exportations qui ont augmenté de près de 15 % en 2015 et de 13 % en 2016, soutenus par une diversification des produits agricoles, de pêche et du secteur extractif.

Cette bonne performance, conjuguée à une bonne saison agricole et à l'amélioration des termes de l'échange (baisse des prix de l'énergie et des aliments importés), a rejailli sur la consommation des ménages qui comptait pour environ 10 % de la croissance du PIB en 2015-2016.

Source : www.banquemondiale.org, le 10 Octobre 2017.

Document 3 :

De 1960 à nos jours, le Sénégal a connu une croissance économique très faible, erratique, « atone » de 2,7 % en moyenne sur la période qui n'a pas permis de tirer les secteurs porteurs, malgré plusieurs plans de développement et d'ajustements structurels financés par les bailleurs de fonds. Cette maigre croissance n'a dépassé qu'épisodiquement celle de la croissance démographique (2,9 à 3%)...

Malgré la stratégie de croissance accélérée et la stratégie nationale de développement économique et sociale, ces politiques n'ont pas permis d'avoir une croissance forte. Avec le Plan Sénégal Emergent (PSE), le gouvernement ambitionne d'atteindre 7 % de croissance économique à l'horizon 2035... Les programmes et les projets des gouvernements successifs se fixent invariablement comme objectif un taux de croissance de 7 % pour réduire la pauvreté, baisser les inégalités sociales et résoudre le chômage endémique des jeunes ... Cet objectif n'a jamais été historiquement atteint du fait des déficiences des politiques sectorielles...

Source : le Soleil online, www.lesoleil.sn, 02 août 2016.

CONSIGNES

- 1- Représenter graphiquement sur le même repère, l'évolution du revenu par tête d'habitant et celle de l'IDH, de 2006 à 2016 (document 1). Interpréter le graphique. (07 points)**
- 2- Au regard des secteurs qui ont porté la croissance économique en 2016 et 2017, identifier puis analyser deux facteurs de performance de l'économie sénégalaise, liés à ces secteurs (document 2), et en s'appuyant notamment sur l'évolution du taux de couverture des échanges entre 2006 et 2016. (06 points)**
- 3- Au vu de l'évolution du taux de croissance économique de 2006 à 2017 (documents 1 et 2), évaluer la capacité du Sénégal d'atteindre 7 % de croissance économique à l'horizon 2035, ainsi que ses chances d'éradiquer la pauvreté (plus de 2 dollars /jour /habitant). (07 points)**